

基础指南

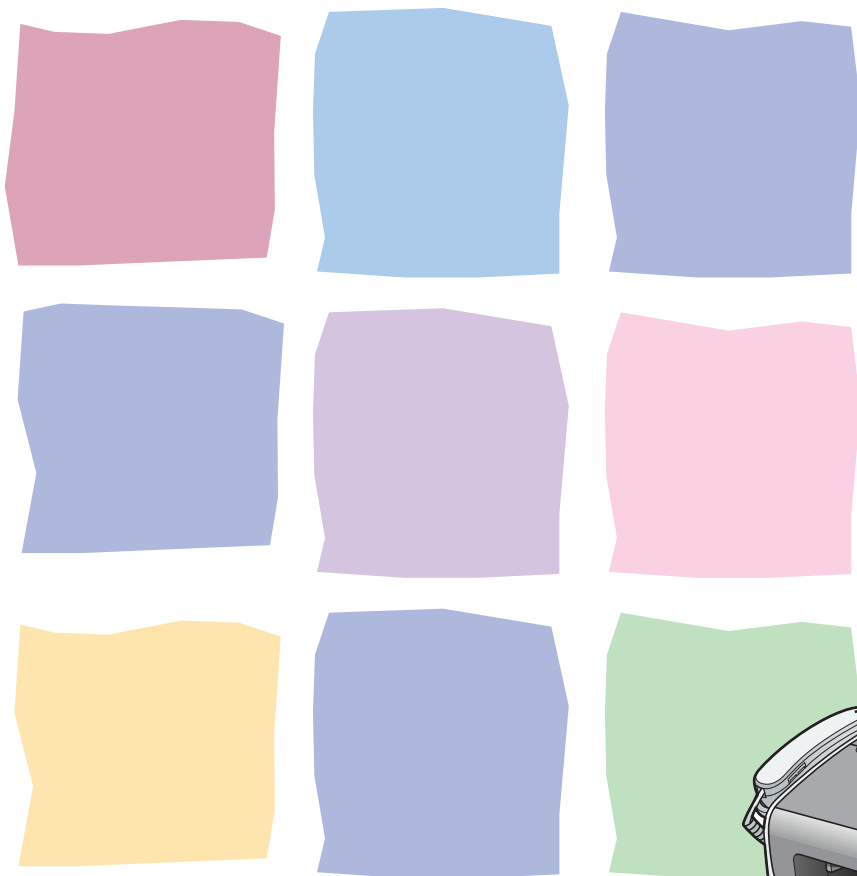

- 我能用本传真机进行哪些工作?
- 使用传真机之前
- 稿件处理
- 打印介质
- 发送传真
- 接收传真
- 复印
- 打印 (仅限 L120)
- 保养
- 故障排除
- 传真机设置
- 附录

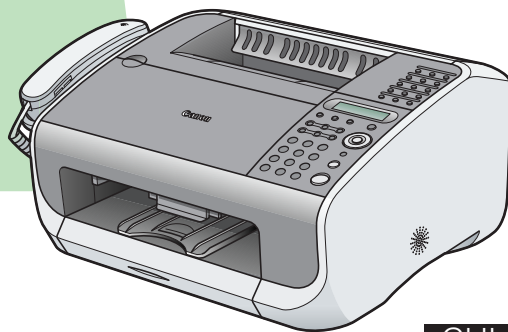

在使用设备前，请先阅读本指南。
阅读完后，请妥善保存以备将来参考。

打印机手册

- 打印机设置和软件安装
- 功能概述
- 维护和疑难解答

入门指南

- 基本功能
- 打印机设置
- 规格

基础指南
(本文档)

- 高级传真功能
- 状态监视器
- 报告和列表

高级指南

- 驱动程序安装
- 打印

软件指南
(仅限 L120)



表示此手册是在随附的光盘中以 PDF 格式提供的。

- 要阅读 PDF 格式的手册，需要安装 Adobe Reader/Adobe Acrobat Reader。如果您的系统上未安装 Adobe Reader/Adobe Acrobat Reader，请从 Adobe Systems Incorporated 网站下载。
- 为了确保打印机手册准确无误，我们做了很多努力。但是，由于我们一直在改进自己的产品，如果您需要确切的规格，请与 Canon 联系。
- 封面上的打印机图示可能与您的打印机稍有不同。

我能用本传真机进行哪些工作？

传真功能

用单键指定一个收件人

单触式快速拨号

→ 第 4-7 页

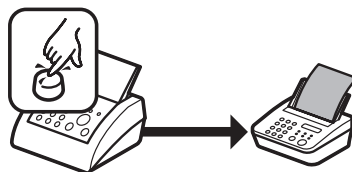

用三位数编码指定收件人

编码式快速拨号

→ 第 4-15 页

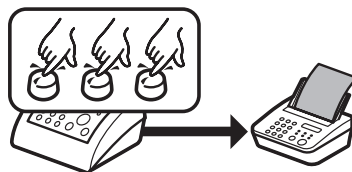

用单键指定多个收件人

组拨号

→ 第 4-22 页

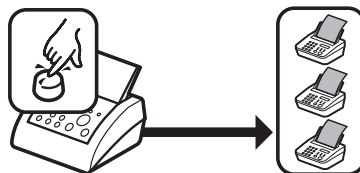

查阅登记的收件人

电话簿拨号

→ 高级指南



占线情况下的重拨

重拨

→ 高级指南

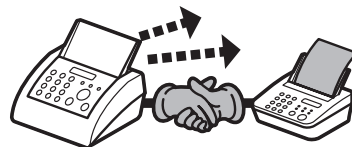

传真功能（续）

一份传真发至多个收件人

群发

→ 高级指南

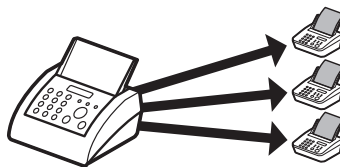

在指定时间发送传真

定时发送

→ 高级指南

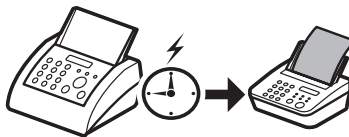

在收件人请求时发送传真

查询发送

→ 高级指南

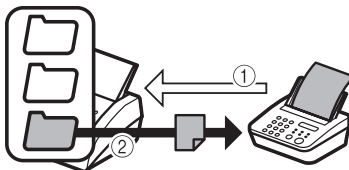

传真接收到存储器中不作打印

存储接收

→ 高级指南

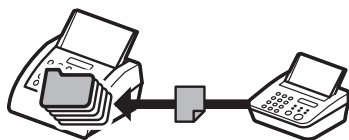

拒收来自未登记电话号码的传真

接收限制

→ 高级指南



传真功能（续）

发送传真后，再转发至其它传真机

启动转发

→ 高级指南

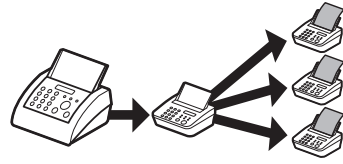

复印功能

根据待扫描图像的质量选择扫描模式

图像质量

→ 第 6-3 页

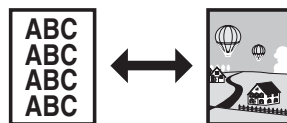

调整扫描图像的浓度

浓度

→ 第 6-4 页

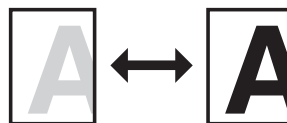

放大或缩小复印图像

缩放比例

→ 第 6-5 页

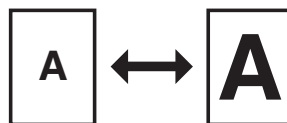

目录

打印机手册	i
我能用本传真机进行哪些工作?	ii
传真功能	ii
复印功能	v
目录	vi
如何使用本指南	x
1 使用传真机之前	1-1
传真机各组成部分	1-1
操作面板	1-3
LCD（待机模式）	1-5
传真模式	1-5
复印模式	1-5
电话听筒	1-6
电话听筒的保养	1-6
墨盒	1-7
墨盒的保养	1-7
2 稿件处理	2-1
稿件要求	2-1
扫描区域	2-2
装入稿件	2-3

3 打印介质	3-1
纸张要求	3-1
打印区域	3-2
纸张使用原则	3-3
装纸	3-4
装入信封	3-4
设定纸张类型和尺寸	3-8
4 发送传真	4-1
扫描设定	4-3
对比度	4-3
图像质量	4-4
快速拨号	4-6
登记快速拨号的收件人	4-6
注册单触式快速拨号	4-7
编辑单触式快速拨号	4-11
删除单触式快速拨号	4-14
注册编码式快速拨号	4-15
编辑编码式快速拨号	4-18
删除编码式快速拨号	4-21
注册组拨号	4-22
编辑组拨号	4-24
删除组拨号	4-26
使用快速拨号功能	4-27
使用单触式快速拨号方法 / 组拨号方法	4-27
使用编码式快速拨号方法	4-28
手动发送	4-29
手动发送传真	4-29
输入暂停	4-30
5 接收传真	5-1

6 复印	6-1
扫描设定	6-3
图像质量	6-3
浓度	6-4
缩放比例	6-5
7 打印（仅限 L120）	7-1
8 保养	8-1
清洁传真机	8-1
外部	8-1
内部	8-2
扫描区域	8-4
更换墨盒	8-6
摇散墨粉	8-6
更换墨盒	8-8
传真机搬运	8-10
9 故障排除	9-1
清除卡纸	9-1
稿件卡纸	9-1
卡纸	9-3
传真机内部	9-3
输纸盘	9-6
LCD 信息	9-7
错误代码	9-12
如果发生断电	9-14
如果您无法解决问题	9-15

10 传真机设置	10-1
传真机设置	10-1
打印 Machine Status List	10-1
进入设定菜单	10-3
设定菜单	10-5
11 附录	11-1
规格	11-1
一般项目	11-1
传真	11-2
复印	11-4
电话	11-4
打印	11-5
索引	11-6

如何使用本指南

打印机手册中使用下列符号表示在使用打印机时应当牢记的警告和注意事项。



表示稍有不慎即可致命或造成严重伤害。



解释如何避免身体或打印机受损。



介绍操作注意事项以及如何避免小问题。

另外，本指南使用便于区分的符号来标识 LCD 中的按钮和信息：

- 用方括号将您选择的菜单项以及在屏幕上按的按钮括起来，如：[首选项]。

1

使用传真机之前

传真机各组成部分

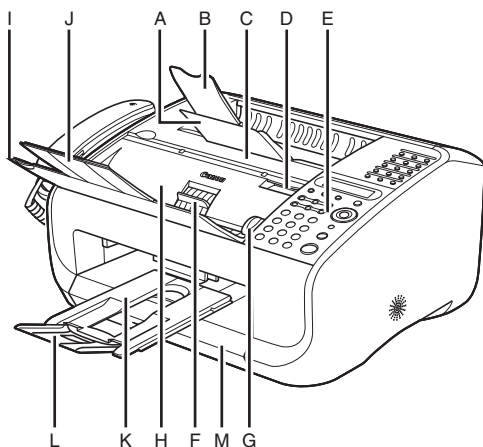

- A 出纸盘
输出打印件。
- B 出纸盘延伸板
出纸盘的加长板。
- C 墨盒盖
更换墨盒或清除卡纸时打开。
- D 开启槽
用来打开墨盒盖。
- E 操作面板
用来控制传真机。
- F 松纸调节杆
松开卡住的稿件。
- G 稿件导向板
设定到稿件宽度。
- H 自动输稿器（ADF）
自动将稿件送入传真机进行扫描。
- I 稿件输送盘
用来放置稿件。
- J 稿件输送盘延伸板
稿件输送盘的加长板。
- K 稿件输出盘
输出扫描的稿件。是纸叠盖的一部分。
- L 稿件输出盘延伸板
稿件输出盘的加长板。
- M 纸叠盖
防止传真机内的纸叠变脏和积灰。

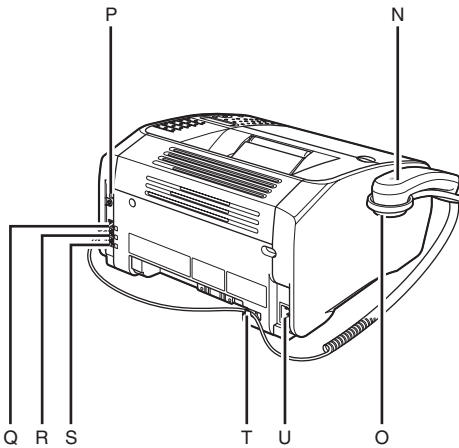

- N 电话听筒
把传真机用作电话时使用，或远距离接收传真时使用。
- O 电话听筒托架
放听筒的托架。
- P USB 端口（仅限 L120）
用来连接 USB 电缆。
- Q 电话听筒插口
连接电话听筒。
- R 外接设备插口
需要时可连接一个外接设备。
- S 电话线插口
用来连接电话线。
- T 电话听筒电线固定器
钩住电话听筒电线，防止电线松弛。
- U 电源插座
连接电源线。

操作面板

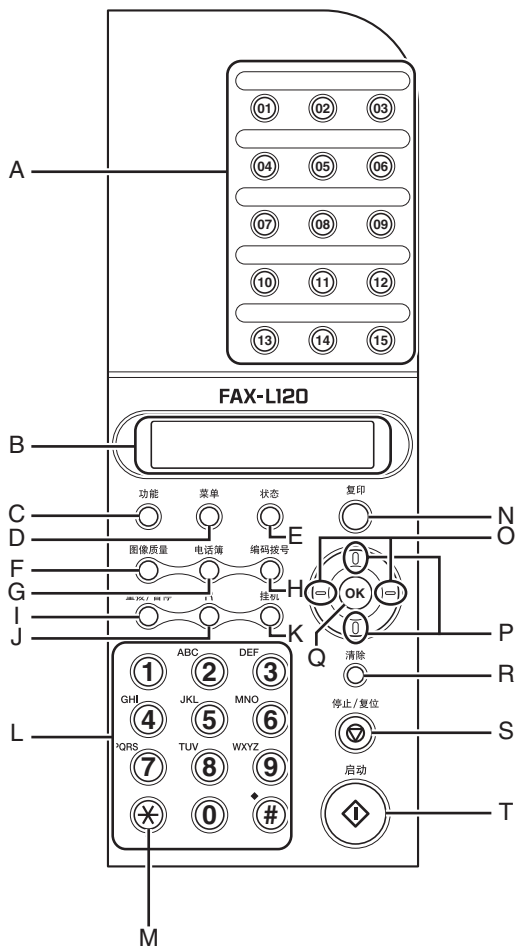

- A 单触式快速拨号键
输入进行过单触式快速拨号登记或组拨号登记的收件人。
- B LCD
操作时显示各种信息和提示。也可在确定设置时显示选项、文本和号码。
- C 功能键
使用其它传真模式。
- D 菜单键
进入设定菜单自定义传真机操作方式。
- E 状态键
用来显示处理结果，打印报告和清单。
- F 图像质量键
调节稿件扫描的图像质量。
- G 电话簿键
显示和搜索传真机中登记的收件人清单。
- H 编码拨号键
输入进行过编码式快速拨号登记的收件人。
- I 重拨 / 暂停键
重拨最后拨过的号码，或在输入传真号时插入暂停。
- J R 键
通过电话总机拨一个外线号码时输入。
- K 挂机键
开启和关闭线路监视器。
- L 数字键
输入字母和数字。
- M T 键
从脉冲模式切换至音频拨号。
- N 复印键
进入复印待机模式。

- O 左 / 右键
选择菜单项目和移动光标。
- P 上 / 下键
在设定菜单和登记收件人中滚动。
- Q OK 键
确认操作，或登记您输入的信息。
- R 清除键
在 LCD 中清除一次输入。
- S 停止 / 复位键
取消传真机操作并返回待机模式。
- T 启动键
发送传真或复印时启动扫描。

LCD（待机模式）

传真模式

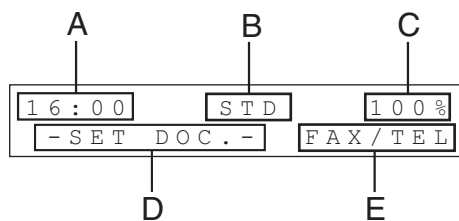

- A 时间
- B 图像质量
- C 可用内存
- D 信息
- E 接收模式

复印模式

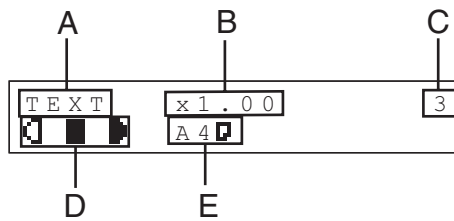

- A 图像质量
- B 缩放比例
- C 数量
- D 浓度
- E 纸张尺寸和类型（对于非普通纸）

电话听筒

使用电话听筒可使本机既用作电话机又用作传真机，并可以手动接收传真。

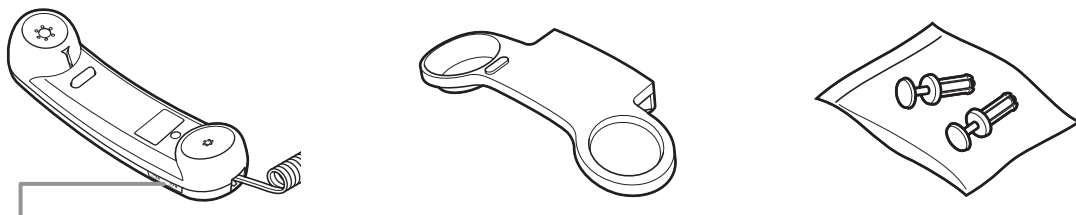

请使用尖头物品（圆珠笔等）选择电话听筒的音量。

注意

关于安装电话听筒的方法，请参阅入门指南中的“连接电话线和安装电话听筒”。

电话听筒的保养

- 勿将电话听筒暴露在直射阳光下。
- 勿将电话听筒安装在炎热或潮湿的环境下。
- 勿在电话听筒上喷洒气雾光亮剂，否则会引起损坏。
- 请用湿布擦拭电话听筒。

墨盒

本传真机中惟一需要更换的部件是墨盒。按 5% 的 A4 纸页面覆盖率计算，购买传真机时附带的墨盒可以打印 1000 页左右的稿件。零售的更换墨盒按 5% 的 A4 纸页面覆盖率计算可以打印 2000 页左右的稿件。若要购买一个新的墨盒，请与您所在地的佳能授权经销商联系。

墨盒名称：
Canon FX9 Cartridge

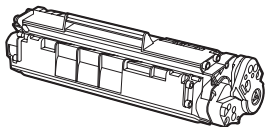

墨盒的保养

- 墨盒应远离计算机屏幕、磁盘驱动器和软盘。墨盒内的磁铁可能会损坏这些物品。
- 避开受高温、高湿度或温度快速变化影响的场所。
- 墨盒暴露在直射阳光或明亮光线下的时间不应超过五分钟。
- 将墨盒存放在专用保护袋内。未准备好将墨盒安装到传真机之前请勿打开保护袋。
- 保存好墨盒的保护袋，因为今后重新包装和搬运时可能需使用。
- 勿将墨盒存放在含盐份的环境中，也勿存放在有喷雾剂等腐蚀气体的场所。

- 非必要情况下请勿取出墨盒。
- 勿打开墨盒上的感光鼓保护盖。如果感光鼓表面曝光或损坏，则打印质量可能下降。
- 拿墨盒时务必只握住其手柄，避免触摸到感光鼓保护盖。
- 勿将墨盒直立放置，也勿上下颠倒。如果墨盒内的墨粉结块，则即使摇晃墨盒，也可能无法摇散墨粉。



勿将墨盒置于火中。墨粉为易燃物。

2

稿件处理

稿件要求

尺寸（宽 x 长）	数量（对于 75 g/m ² 的纸张）	重量
最大 216 x 400 mm	最多 30 张 A4 纸或信纸	64-105 g/m ²
最小 148 x 105 mm	最多 10 张法律文件纸张 或 5 mm 厚的纸叠	

注意

如果使用艺术用纸，则应保证每页的厚度为 0.1 mm 或更厚。

● 为防止稿件卡纸，请勿使用下列纸张：

- 皱褶或有折痕的纸张
- 复写纸或背面复写的纸张
- 卷曲或卷状纸张
- 铜版纸
- 撕裂的纸张
- 葱皮纸或很薄的纸
- 有钉书钉或回形针的稿件
- 胶水、油墨未干的纸张，或修正液未完全干燥的纸张

扫描区域

请确保稿件的文本和图形落在下图的阴影区域。注意：列出的页边宽度为近似值，实际使用时可能稍有差异。

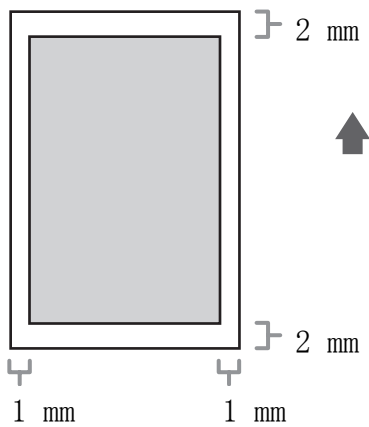

装入稿件

- 1 按照稿件的宽度来调整稿件导板。

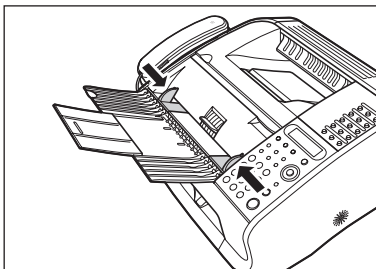

- 2 翻松稿叠并将其边缘墩齐。

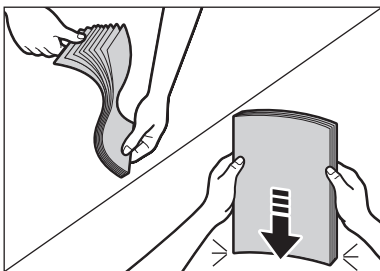

- 3 插入稿件：头部先插入 ADF，打印面朝上。

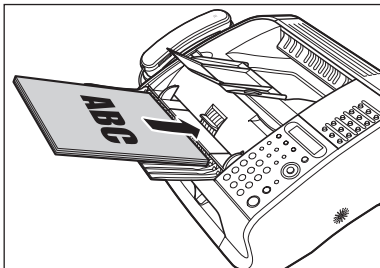

稿件可开始扫描。

3

打印介质

纸张要求

纸张尺寸设定	尺寸（宽 x 长）	重量	数量
<LT>（信纸）	216 × 279 mm	64-163 g/m ²	最大纸叠高度：15 mm（约150 张 75 g/m ² 的纸张）
<LG>（法律文件纸 张）	216 × 356 mm		
<A4>	210 × 297 mm		
<16K>	195 × 270 mm		

纸张类型设定	纸张类型	重量
<PLAIN>	普通纸	64-90 g/m ²
<PLAIN L>*1		
<HEAVY>	厚纸	91-163 g/m ²
<HEAVY H>*2		
<TRANSPARENCY>	透明胶片	

*1 如果选择 <PLAIN> 进行打印时纸张过度卷曲，请选择 <PLAIN L>。

*2 如果选择 <HEAVY> 进行打印时打印着色不够充分，请选择 <HEAVY H>。

注意

- 如果装到本机上的纸张不是 A4（默认）纸，请务必设定一个正确的纸张尺寸。（请参阅“设定纸张类型和尺寸”，第 3-8 页。）
- 透明胶片最多只能装入 100 张。

打印区域

阴影区域表示 A4 纸的近似可打印区域。

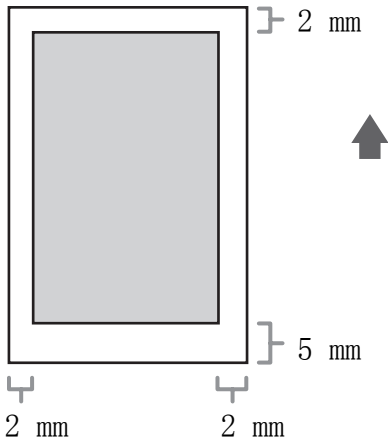

纸张使用原则

- 为防止卡纸，请勿使用下列纸张：
 - 皱褶或有折痕的纸张
 - 卷曲或卷状纸张
 - 铜版纸
 - 撕裂的纸张
 - 潮湿纸张
 - 很薄的纸张
- 下列类型的纸张打印性能不佳：
 - 纹理粗糙的纸张
 - 很光滑的纸张
 - 亮光纸
- 确保纸张上无灰尘、绒毛和油迹。
- 大量购买纸张前请务必进行测试。
- 使用前，请勿拆开纸张包装，并存放于平坦的表面。将开包的纸叠留在原有的包装中，并存放在阴凉、干燥的位置。
- 纸张存放的相对湿度应为：**18°C–24°C,40%–60%**。
- 请只使用激光打印机专用的透明胶片。

关于 A4 纸的装入，请参阅入门指南中的“装纸”。

装入信封

- 请使用斜向封口的标准信封。
- 为避免卡住，请勿使用下列信封：
 - 有窗口、小孔、接缝孔、缺口和双封口的信封
 - 用特殊铜版纸或深度绸纹纸做成的信封
 - 有剥离式封条的信封
 - 内装信纸的信封
 - 务必在打印机驱动程序中设定正确的信封尺寸。（请参阅软件指南中的第 2 章：“打印”。）

1 将一叠信封放在硬质的平坦表面上，在各边上用力压，使折痕坚挺。

在信封各处压挤，以压平卷曲处，去除信封内的空气。确保信封叠平整，然后再装入传真机。

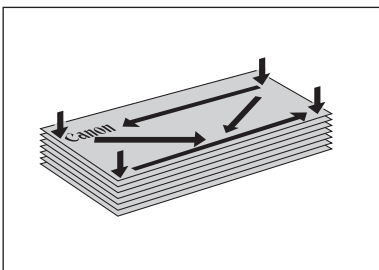

2 抬起纸叠盖并完全拉出。

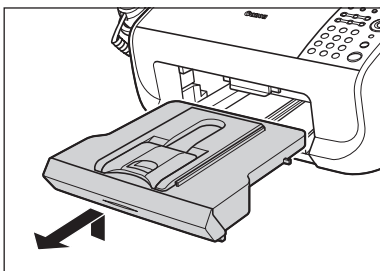

注意

确保纸叠盖的尾部不卡住前面的纸张末端导板。

3 拉出纸张导入轨道。

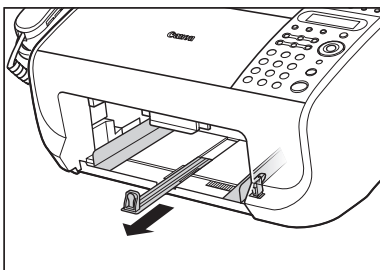

4 打印面朝上插入信封叠（最多 10 个）。

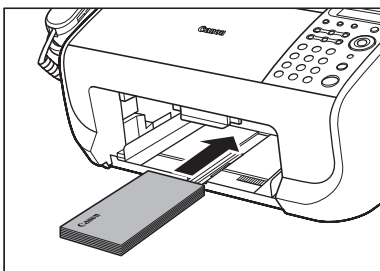

- 5** 按信封叠的尺寸调节侧面的纸张末端导板。

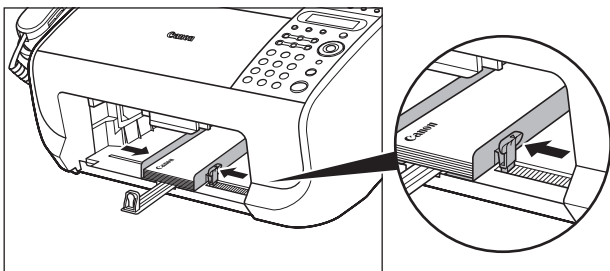

- 6** 将纸张导入轨道推到信封叠的前边缘。

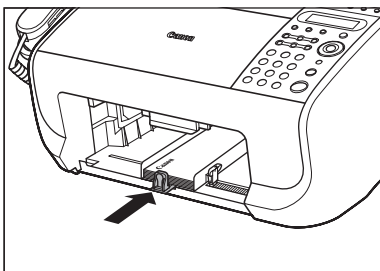

- 7** 捏住前面的纸张末端导板并将其滑到与信封尺寸一致。

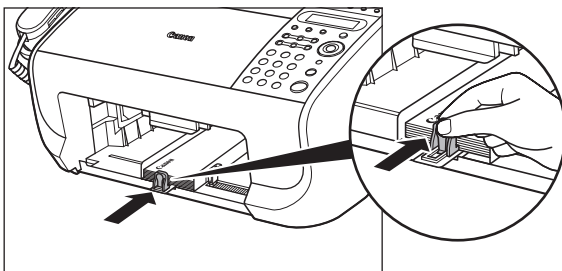

8 插入纸叠盖。

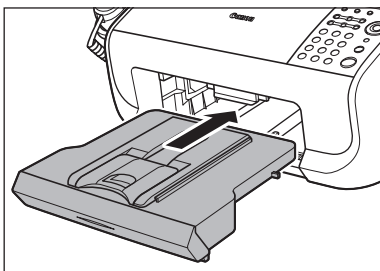

注意

确保纸叠盖的尾部不被卡住，然后放下扫描平台。

设定纸张类型和尺寸

本传真机的出厂设定为普通 A4 纸。如果在传真机中装入不同类型和 / 或尺寸的纸张，请按照下列步骤更改纸张类型 / 尺寸的设置。

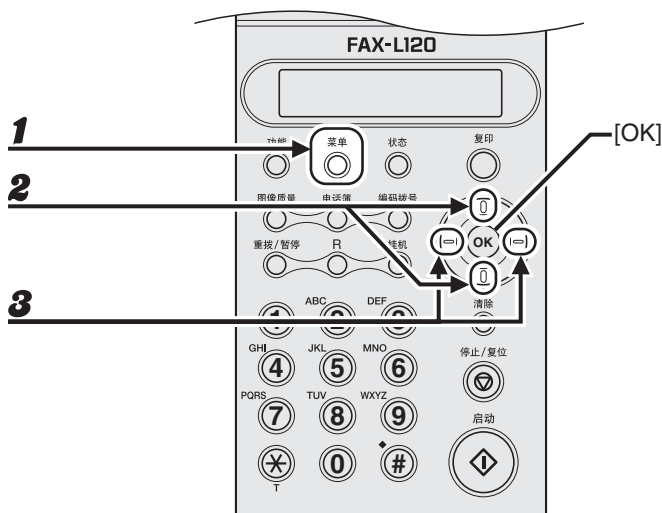

- 1** 按 [菜单]。
- 2** 用 [上 / 下] 选择 <PAPER SOURCE SETUP?>，然后按 [OK]。
- 3** 用 [左 / 右] 选择纸张类型，然后按 [OK]。

<PLAIN>：普通纸。
<PLAIN L>：薄纸。
<HEAVY>：厚纸。
<HEAVY H>：中厚纸。
<TRANSPARENCY>：透明胶片。

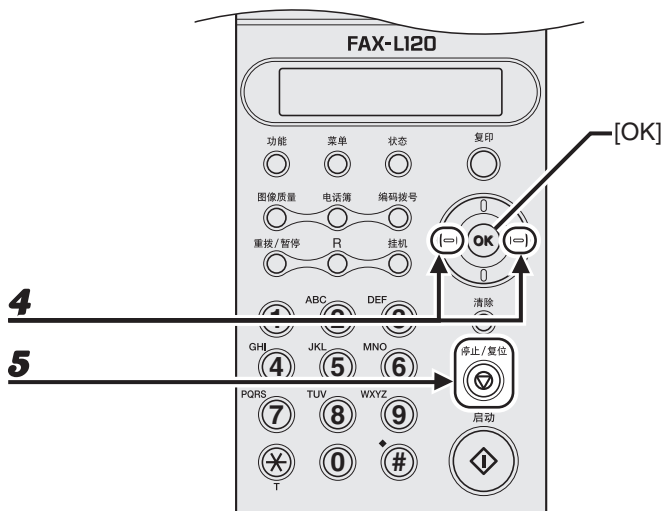

4 用 [左 / 右] 选择纸张尺寸，然后按 [OK]。

<LT>: 信纸。

<LG>: 法律文件纸张 (透明胶片无此尺寸)。

<A4>: A4 纸。

<16K>: 16K 纸

5 按 [停止 / 复位] 返回待机模式。

4

发送传真

请按照下列步骤发送传真。

1 装入稿件

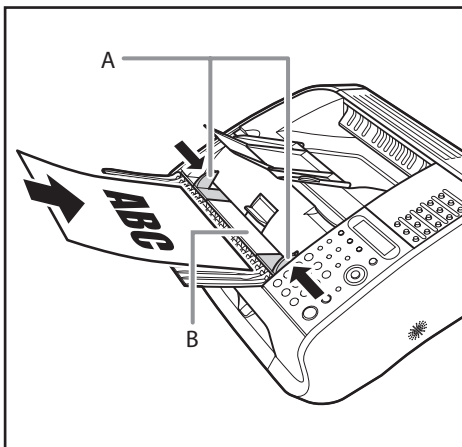

按照稿件的宽度调整稿件导板（A），然后以稿件头部在前，打印面朝上的方式将稿件装入 ADF（B）。

关于哪些稿件可用传真发送，请参阅“稿件要求”，第 2-1 页。

2 调节图像质量

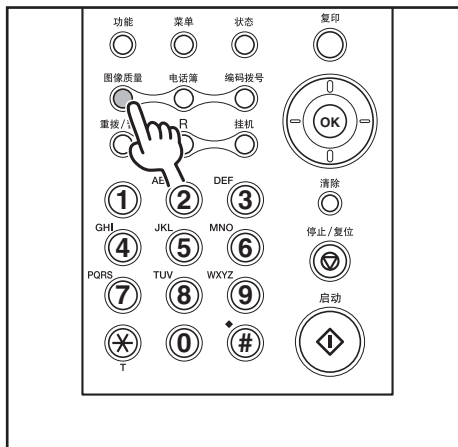

按 [图像质量]。用 [左 / 右] 选择分辨率和图像类型，然后按 [OK]。

从下列各项中选择：

<STD>：标准

<FINE>：精细

<S/F>：超精细

<H/T>：半色调（并选择分辨率）

详细信息，请参阅“扫描设定”，第 4-3 页。

3 输入传真号

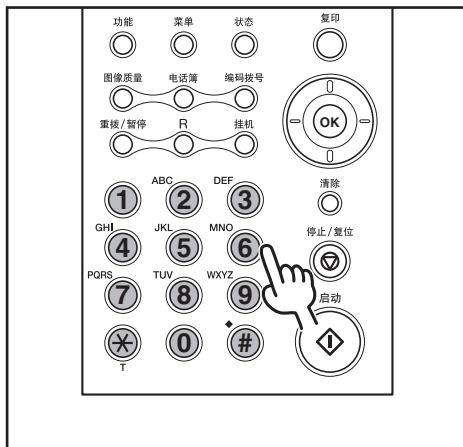

用数字键输入收件人的传真号。

例:

☎ = 0 1 2 3 X X X X X X
S U B = **T** (T X = S T A R T)

下列情况下该怎么办

- 号码输入错误:
用 [左 / 右] 将光标移到错误的数字, 然后按 [清除]。或者按住 [清除] 删除所有数字并重新输入。

4 发送稿件

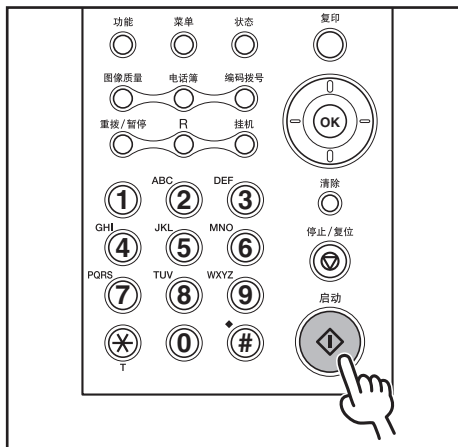

按 [启动]。

下列情况下该怎么办

- 您想取消发送操作:
请参阅高级指南中的第 1 章: “高级传真功能”。
- 显示 <MEM. FULL/TX CANCEL> 信息:
按任意键。等待传真机将存储器中的稿件发送, 然后再试。

扫描设定

发送传真前，请调整对比度和图像质量（分辨率和图像类型）。注意：较高分辨率的图像需要的内存也较大，且传送时间较长。如果您在一分钟内不作操作，如果您按 [停止 / 复位]，或者如果稿件已经扫描完毕，则图像质量设定返回默认值。

对比度

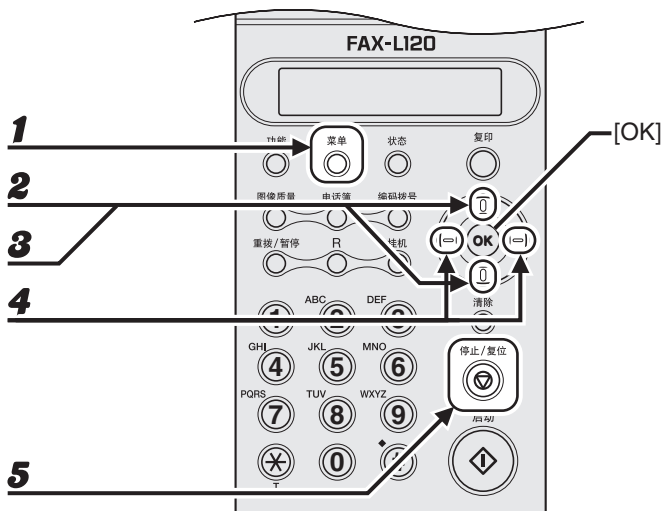

- 1** 按 [菜单]。
- 2** 用 [上 / 下] 选择 <TX SETTING?>，然后按 [OK]。
- 3** 用 [上 / 下] 选择 <1 SCAN CONTRAST?>，然后按 [OK]。
- 4** 用 [左 / 右] 调节扫描对比度，然后按 [OK]。
[右]：发送较暗的图像。
[左]：发送较亮的图像。
- 5** 按 [停止 / 复位] 返回待机模式。

图像质量

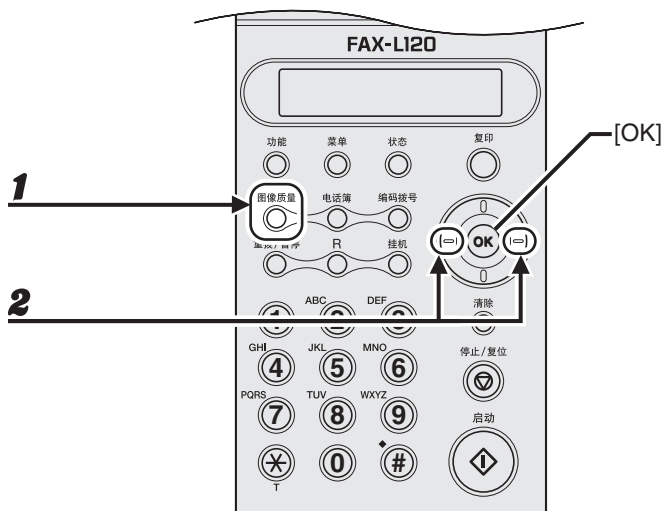

1 按 [图像质量]。

2 用 [左 / 右] 选择分辨率（或半色调图像类型），然后按 [OK]。

<STD>：用于纯文字稿件的标准设定。

<FINE>：用于小字体稿件的精细设定。

<S/F>：用于非常精细稿件的超精细设定。LCD上将显示为<S-FINE>。

<H/T>：用于包含照片等半色调图像的稿件。

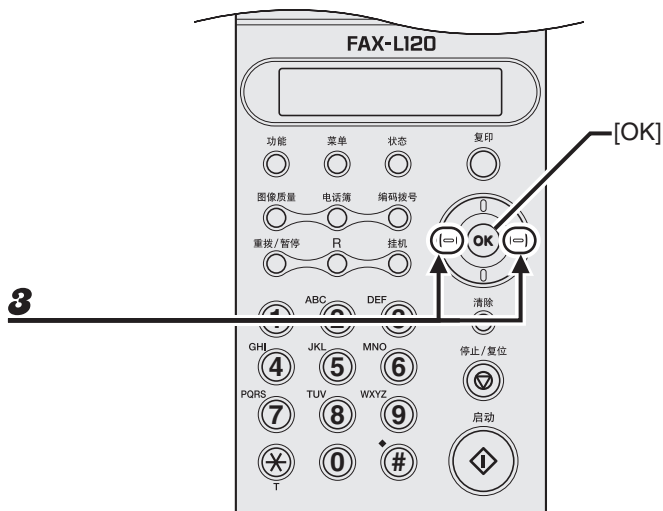

3 如果选择 <H/T>，请用 [左 / 右] 选择分辨率，然后按 [OK]。

<STD>：待机模式下显示为 <STD/HT>。

<FINE>：待机模式下显示为 <F/HT>。

<S/F>：待机模式下显示为 <SF/HT>。

快速拨号

快速拨号功能可让您快捷地拨完已登记收件人的号码。有三种快速拨号方法：

- 单触式快速拨号（第 4-7 页）
 - 用一个单触式快速拨号键指定一个已登记的收件人。最多可以登记 15 个单触式快速拨号键，其中包括群组拨号。
- 编码式快速拨号（第 4-15 页）
 - 按 [编码拨号] 后再输入三位数的编码便可指定一个已登记的收件人。最多可以登记 100 个编码式快速拨号代码。
- 组拨号（第 4-22 页）
 - 用一个单触式快速拨号键指定多个收件人（进行过单触式快速拨号和 / 或编码式快速拨号登记）。每个单触式快速拨号键上最多可以登记 50 个收件人。

登记快速拨号的收件人

可对每个收件人登记下列信息：

- 姓名（可有可无）
- 传真号（必须登记）
- 子地址（可有可无）
- 密码（可有可无）

注册单触式快速拨号

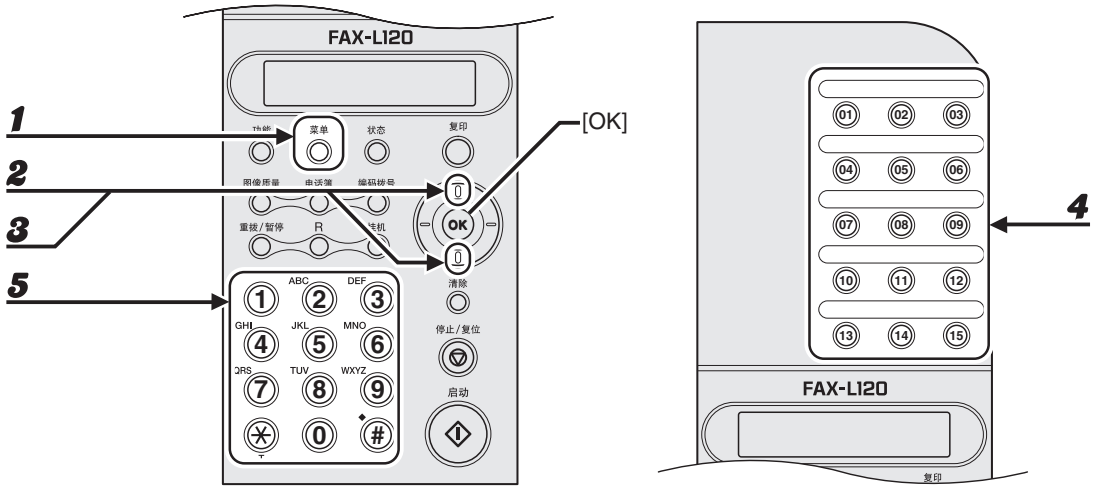

- 1** 按 [菜单]。
- 2** 用 [上 / 下] 选择 <TEL REGISTRATION?>，然后按 [OK]。
- 3** 用 [上 / 下] 选择 <1 1-TOUCH SPD DIAL?>，然后按 [OK]。
- 4** 按此收件人的单触式快速拨号键（01-15）。
- 5** 用数字键输入此收件人的姓名（最多 20 个字符），然后按 [OK]。

例:

NAME = CAN	[A]
YES = OK	

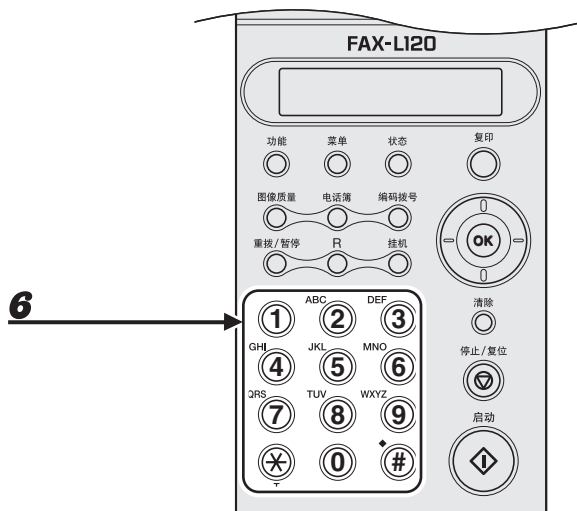

6 用数字键输入收件人的号码（最多 50 位）。

例:

= 0 1 2 3 X X X X X X X X Y E S = O K (S U B =)

- 如果传真机需经过电话总机，请先按 [R]。（请参阅高级指南中的第 1 章：“高级传真功能”。）
- 请用 [重拨 / 暂停] 输入一个暂停。（请参见“输入暂停”，第 4-30 页。）
- 如果不需要子地址或密码，请跳到第 9 步。

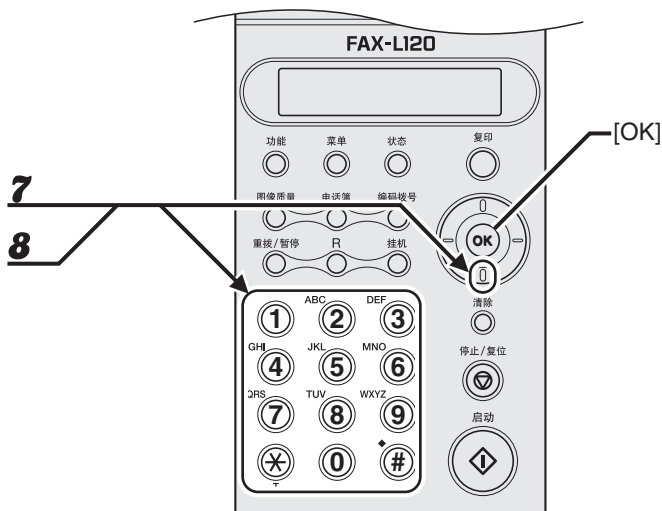

7 按 [下]，并用数字键输入此收件人的子地址（最多 20 位）。

如果不需要子地址，请跳到第 9 步。

例：

SUB = 1 2 3 4 _	
YES = OK	(PWD = 7)

8 按 [下]，并用数字键输入此子地址的密码（最多 20 位）。

如果不需要密码，请跳到第 9 步。

例：

PWD = 1 2 3 4 _
YES = OK _

9 按 [OK]。

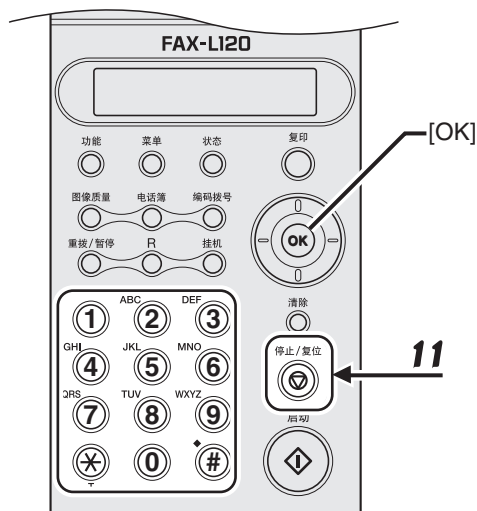

10 根据需要从第 4 步重复此过程。

11 按 [停止 / 复位] 返回待机模式。

12 用随机提供的地址标签标注已登记的单触式快速拨号键。

编辑单触式快速拨号

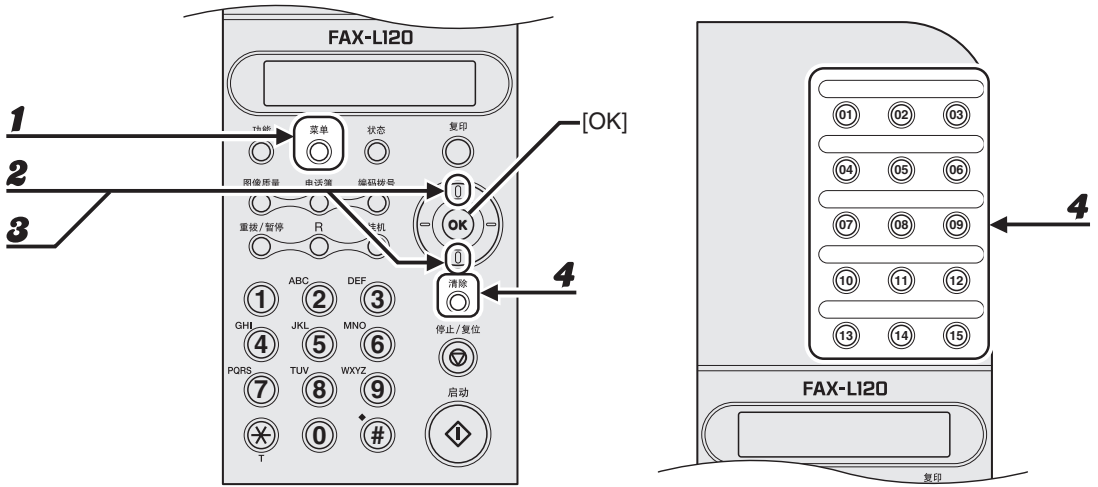

- 1** 按 [菜单]。
- 2** 用 [上 / 下] 选择 <TEL REGISTRATION?>，然后按 [OK]。
- 3** 用 [上 / 下] 选择 <1 1-TOUCH SPD DIAL?>，然后按 [OK]。
- 4** 按您想编辑的收件人的单触式快速拨号键（01-15），然后按 [清除]。

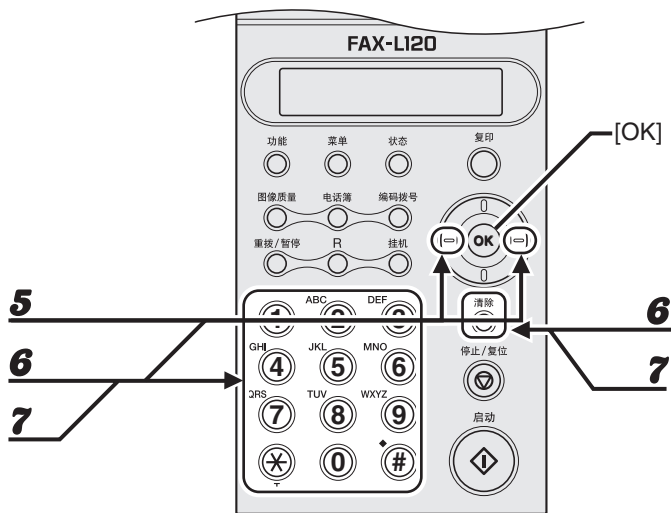

- 5** 用 [左 / 右] 选择 <EDIT>，然后按 [OK]。
- 6** 用 [左 / 右]、[清除] 和数字键更改收件人的姓名，然后按 [OK]。
如果不需更改，请不作任何更改并按 [OK]。
- 7** 用 [左 / 右]、[清除] 和数字键更改收件人的号码。

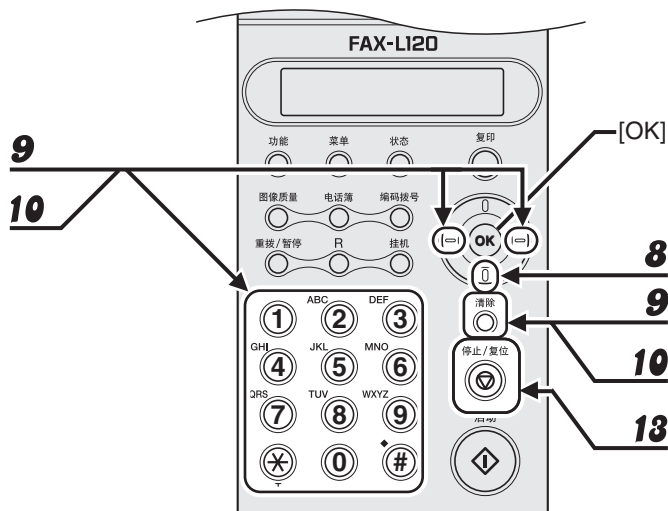

- 8** 如果您想更改或输入子地址，请按 [下]。
如果不需要子地址，请跳到第 11 步。
- 9** 用 [左/右]、[清除] 和数字键更改或输入子地址，然后按 [OK]。
- 10** 必要时，用 [左/右]、[清除] 和数字键更改或输入密码。
如果不需要密码，请跳到第 11 步。
- 11** 按 [OK]。
- 12** 根据需要从第 4 步重复此过程。
- 13** 按 [停止/复位] 返回待机模式。

删除单触式快速拨号

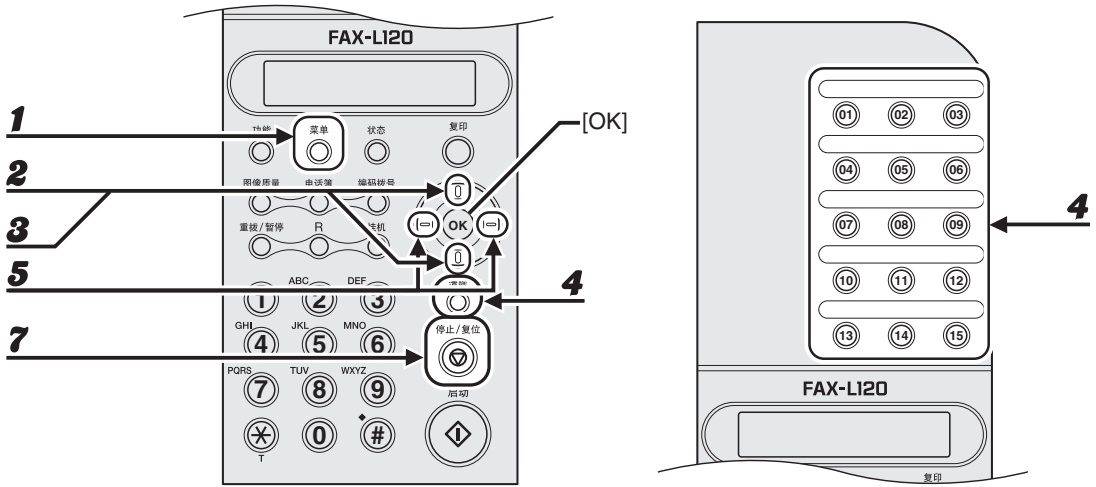

- 1** 按 [菜单]。
- 2** 用 [上 / 下] 选择 <TEL REGISTRATION?>，然后按 [OK]。
- 3** 用 [上 / 下] 选择 <1 1-TOUCH SPD DIAL?>，然后按 [OK]。
- 4** 按您想删除的收件人的单触式快速拨号键（01-15），然后按 [清除]。
- 5** 用 [左 / 右] 选择 <DELETE>，然后按 [OK]。
- 6** 根据需要从第 4 步重复此过程。
- 7** 按 [停止 / 复位] 返回待机模式。

注册编码式快速拨号

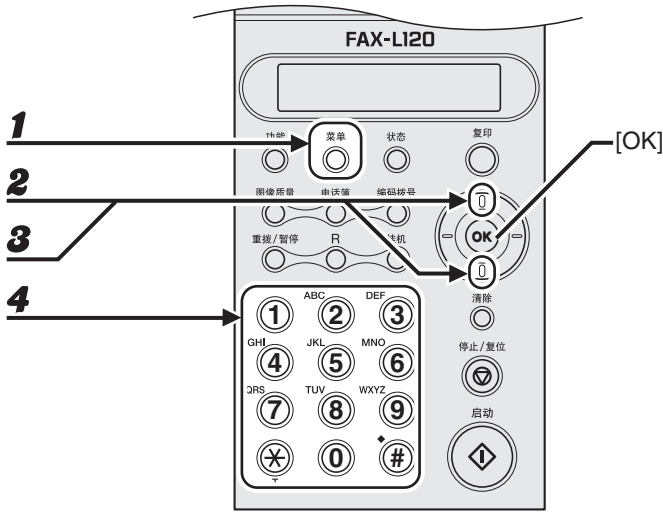

- 1** 按 [菜单]。
- 2** 用 [上 / 下] 选择 <TEL REGISTRATION?>，然后按 [OK]。
- 3** 用 [上 / 下] 选择 <2 CODED DIAL?>，然后按 [OK]。
- 4** 用数字键输入收件人的三位数编码（001 - 100）。

例:

CODED DIAL=001

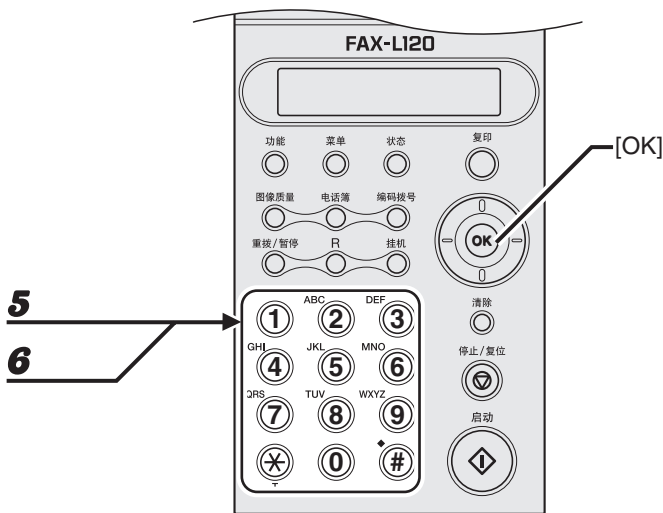

5 用数字键输入此收件人的姓名（最多 20 个字符），然后按 [OK]。

6 用数字键输入收件人的号码（最多 50 位）。

例：

☎ = 0 1 2 3 X X X X X X X X
Y E S = O K (S U B = T)

- 如果传真机需经过电话总机，请先按 [R]。（请参阅高级指南中的第 1 章：“高级传真功能”。）
- 请用 [重拨 / 暂停] 输入一个暂停。（请参见“输入暂停”，第 4-30 页。）
- 如果不需要子地址或密码，请跳到第 9 步。



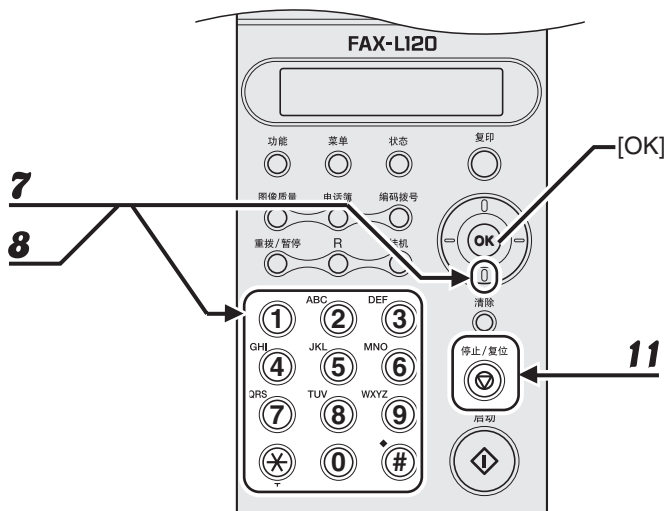

7 按 [下]，并用数字键输入此收件人的子地址（最多 20 位）。

如果不需要子地址，请跳到第 9 步。

例：

SUB = 1 2 3 4 _	
YES = OK	(PWD = 下)

8 按 [下]，并用数字键输入此子地址的密码（最多 20 位）。

如果不需要密码，请跳到第 9 步。

例：

PWD = 1 2 3 4 _
YES = OK

9 按 [OK]。

10 根据需从第 4 步重复此过程。

11 按 [停止 / 复位] 返回待机模式。

编辑编码式快速拨号

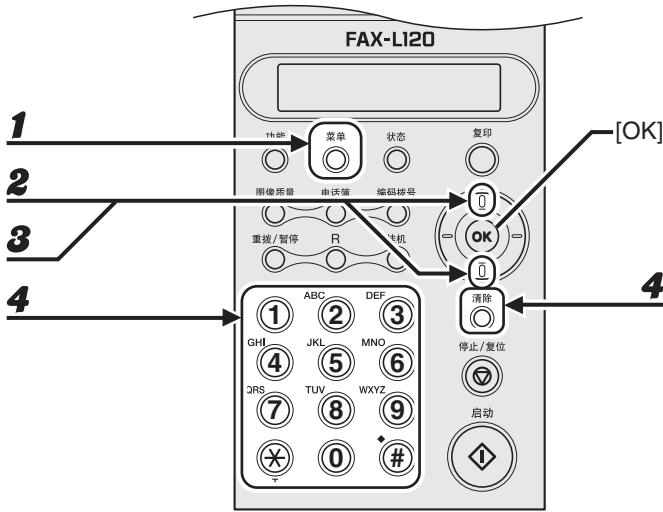

- 1** 按 [菜单]。
- 2** 用 [上 / 下] 选择 <TEL REGISTRATION?>，然后按 [OK]。
- 3** 用 [上 / 下] 选择 <2 CODED DIAL?>，然后按 [OK]。
- 4** 用数字键输入您想编辑的收件人的三位数编码（001 - 100），然后按 [清除]。

例:

C O D E D D I A L = 0 0 1

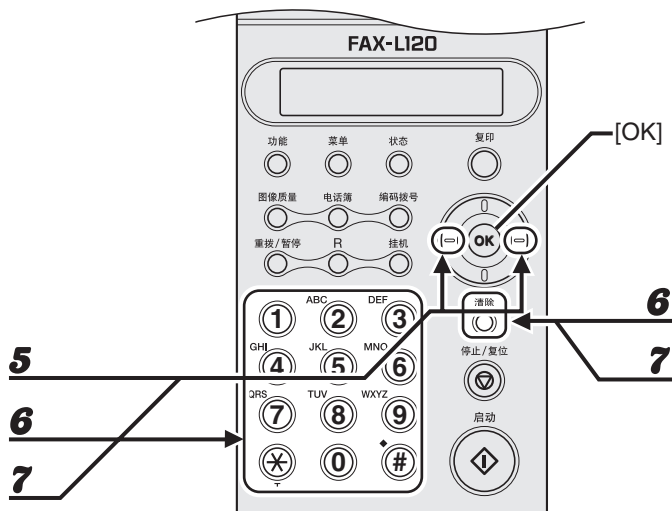

- 5** 用 [左 / 右] 选择 <EDIT>，然后按 [OK]。
- 6** 用 [左 / 右]、[清除] 和数字键更改收件人的姓名，然后按 [OK]。
如果不需更改，请不作任何更改并按 [OK]。
- 7** 用 [左 / 右]、[清除] 和数字键更改收件人的号码。

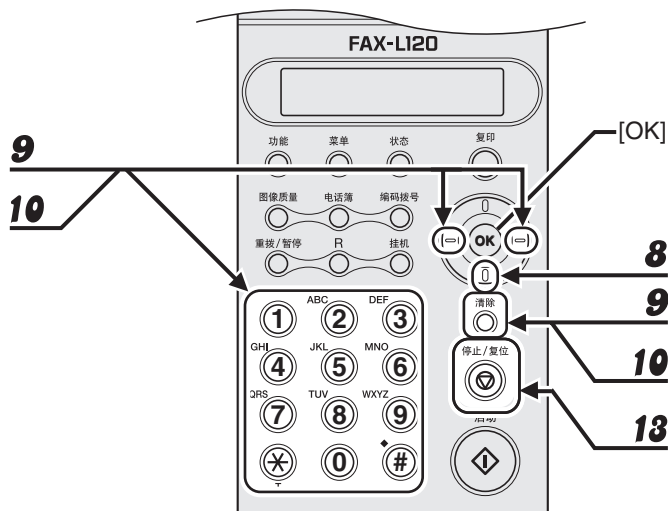

- 8** 如果您想更改或输入子地址，请按 [下]。
如果不需要子地址，请跳到第 11 步。
- 9** 用 [左 / 右]、[清除] 和数字键更改或输入子地址，然后按 [OK]。
- 10** 必要时，用 [左 / 右]、[清除] 和数字键更改或输入密码。
如果不需要密码，请跳到第 11 步。
- 11** 按 [OK]。
- 12** 根据需从第 4 步重复此过程。
- 13** 按 [停止 / 复位] 返回待机模式。

删除编码式快速拨号

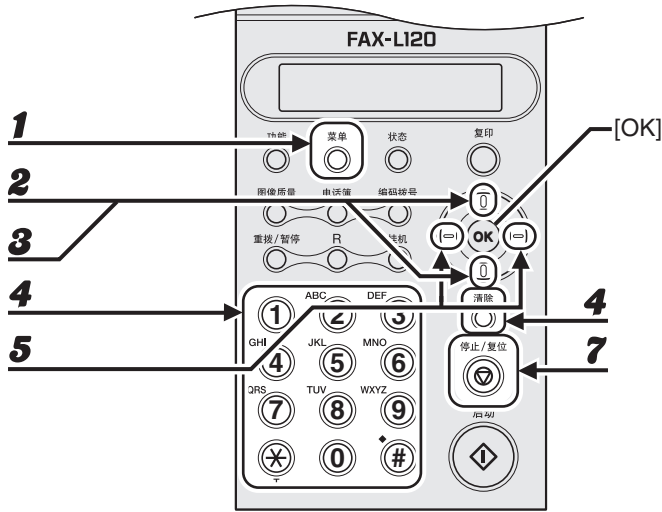

- 1** 按 [菜单]。
- 2** 用 [上 / 下] 选择 <TEL REGISTRATION?>，然后按 [OK]。
- 3** 用 [上 / 下] 选择 <2 CODED DIAL?>，然后按 [OK]。
- 4** 用数字键输入您想删除的收件人的三位数编码（001 - 100），然后按 [清除]。
- 5** 用 [左 / 右] 选择 <DELETE>，然后按 [OK]。
- 6** 根据需要从第 4 步重复此过程。
- 7** 按 [停止 / 复位] 返回待机模式。

注册组拨号

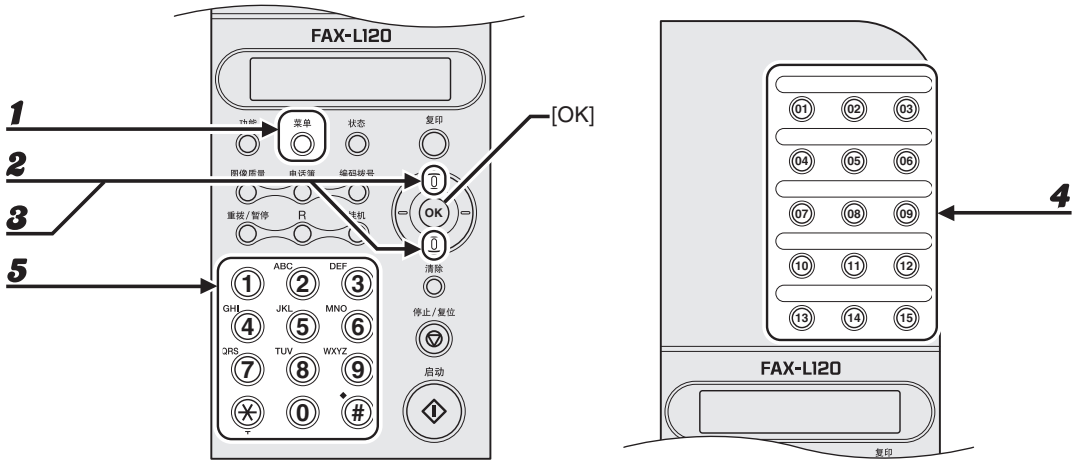

- 1** 按 [菜单]。
- 2** 用 [上 / 下] 选择 <TEL REGISTRATION?>，然后按 [OK]。
- 3** 用 [上 / 下] 选择 <3 GROUP DIAL?>，然后按 [OK]。
- 4** 按此组的单触式快速拨号键（01-15）。
- 5** 用数字键输入此群组的名称（最多 20 个字符），然后按 [OK]。

例:

```
GROUP NAME = GR1  
OK = [ A ]
```

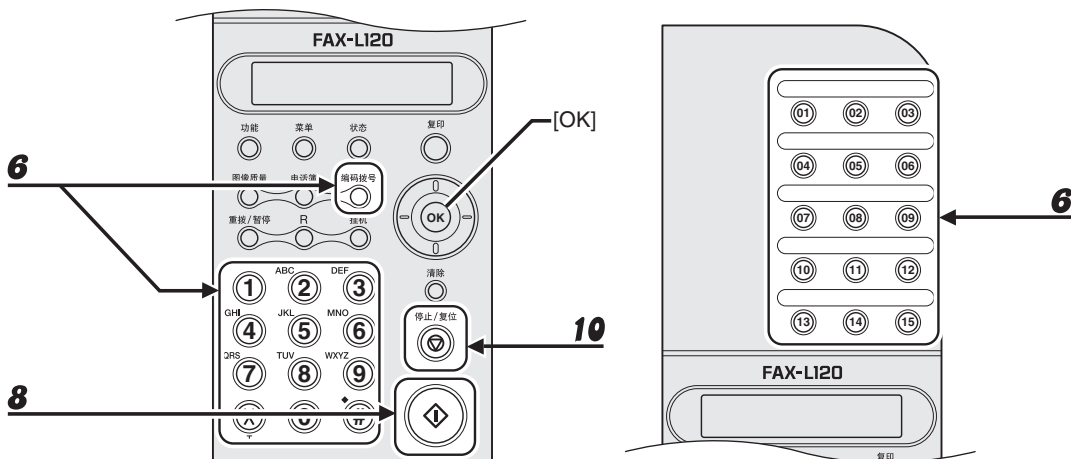

- 6** 按需要的单触式快速拨号键（01 - 15），或按 [编码拨号] 后再输入三位数编码式快速拨号代码（001 - 100），然后按 [OK]。

注意

您不能输入未进行过单触式快速拨号登记或编码式快速拨号登记的收件人（即：用数字键输入）。

- 7** 根据需要重复前一步，以便为此组登记全部所需的收件人（最多 50 个）。
- 8** 按 [启动] 完成组的登记。
- 9** 根据需要从第 4 步重复此过程。
- 10** 按 [停止 / 复位] 返回待机模式。

编辑组拨号

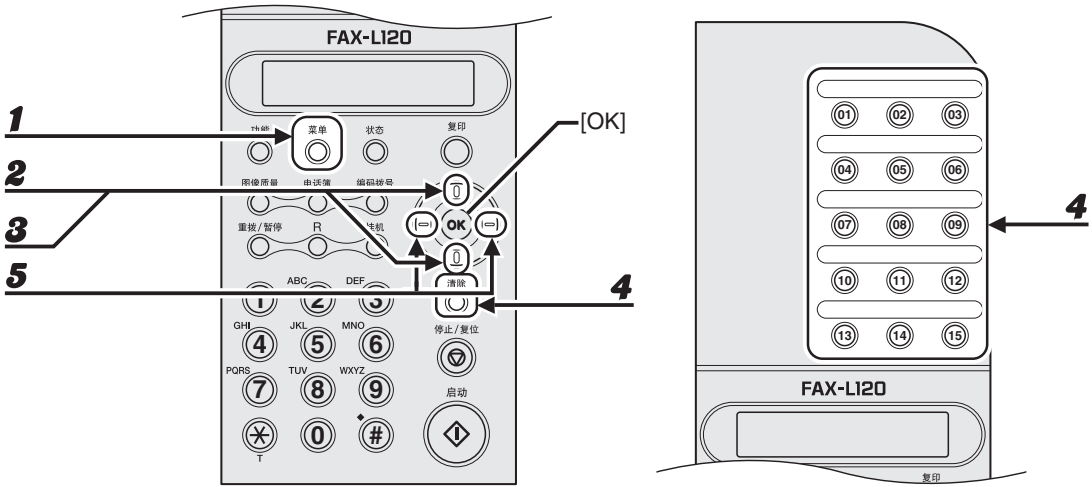

- 1** 按 [菜单]。
- 2** 用 [上 / 下] 选择 <TEL REGISTRATION?>，然后按 [OK]。
- 3** 用 [上 / 下] 选择 <3 GROUP DIAL?>，然后按 [OK]。
- 4** 按您想编辑的组的单触式快速拨号键（01-15），然后按 [清除]。
- 5** 用 [左 / 右] 选择 <EDIT>，然后按 [OK]。

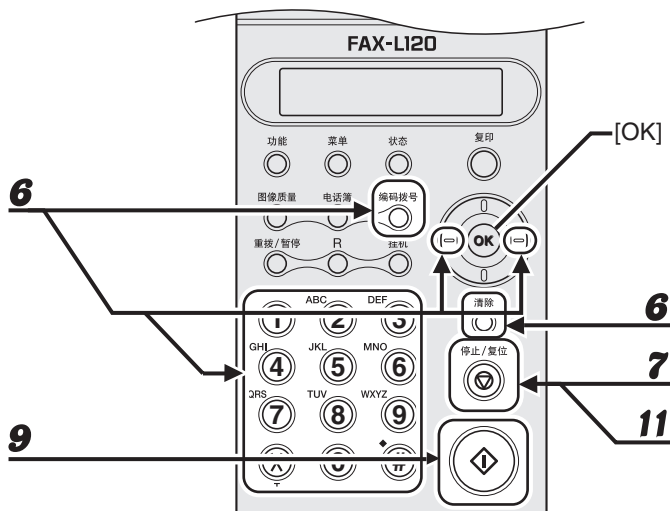

- 6** 用 [左 / 右]、[清除] 和数字键更改群组名称，然后按 [OK]。
如果不需更改，请不作任何更改并按 [OK]。
- 7** 按 [清除] 从组中清除显示的收件人。
如果不需删除，请按 [OK] 转到组的下一个收件人。
- 8** 根据需要重复前一步，以便从此组删除全部所需的收件人。
- 9** 按 [启动] 完成组的更改。
- 10** 根据需要从第 4 步重复此过程。
- 11** 按 [停止 / 复位] 返回待机模式。

删除组拨号

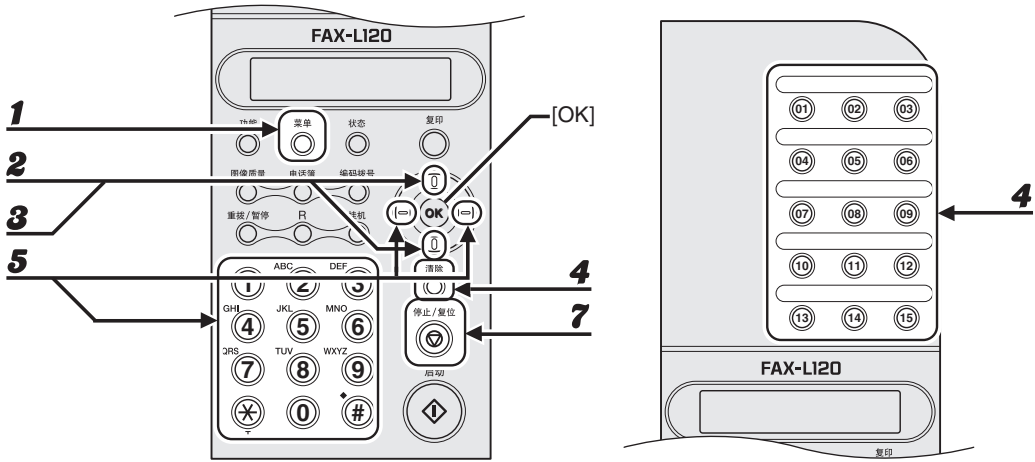

- 1** 按 [菜单]。
- 2** 用 [上 / 下] 选择 <TEL REGISTRATION?>，然后按 [OK]。
- 3** 用 [上 / 下] 选择 <3 GROUP DIAL?>，然后按 [OK]。
- 4** 按您想删除的组的单触式快速拨号键（01-15），然后按 [清除]。
- 5** 用 [左 / 右] 选择 <DELETE>，然后按 [OK]。
- 6** 根据需要从第 4 步重复此过程。
- 7** 按 [停止 / 复位] 返回待机模式。

使用快速拨号功能

请按照下列步骤用快速拨号方法向登记的收件人发送传真。为了便于查阅，请把进行过快速拨号登记的收件人的清单打印出来。（请参阅高级指南中的第3章：“报告和清单”。）

使用单触式快速拨号方法 / 组拨号方法

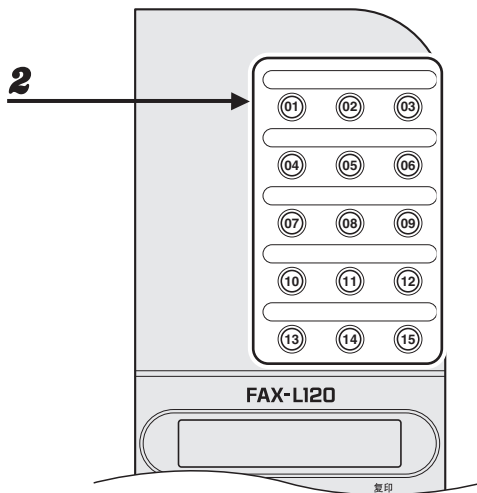

1 装入稿件。

2 按需要的收件人或组的单触式快速拨号键（01-15）。

- 传真机会自动扫描稿件。
- 如果在按了单触式快速拨号键后再装入稿件，请按 [启动] 开始扫描。
- 若要取消传真发送，请按 [停止 / 复位]，然后按 [OK]。

使用编码式快速拨号方法

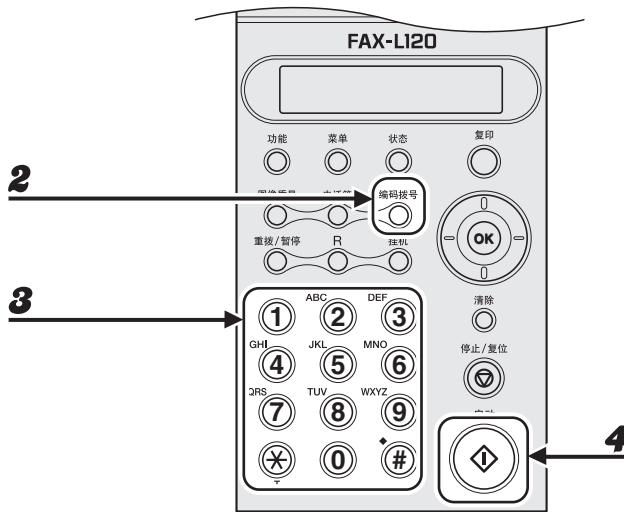

- 1** 装入稿件。
- 2** 按 [编码拨号]。
- 3** 用数字键输入所需收件人的三位数编码式快速拨号代码 (001 - 100)。

例:

CODED DIAL=001

如果输入错误, 请按 [清除] 并重试。

- 4** 按 [启动]。
- 若要取消传真发送, 请按 [停止 / 复位], 然后按 [OK]。

手动发送

用电话听筒或外接电话进行手动发送可让您在发送传真前与收件人对话。在收件人必须手动操作传真机接收您的稿件的情况下，此方法很有用。您也可以使用 [挂机] 监控拨号过程，而不必使用电话听筒。

关于将电话听筒或外接电话连接到传真机的方法，请参阅入门指南中的“连接电话线和安装电话听筒”。

手动发送传真

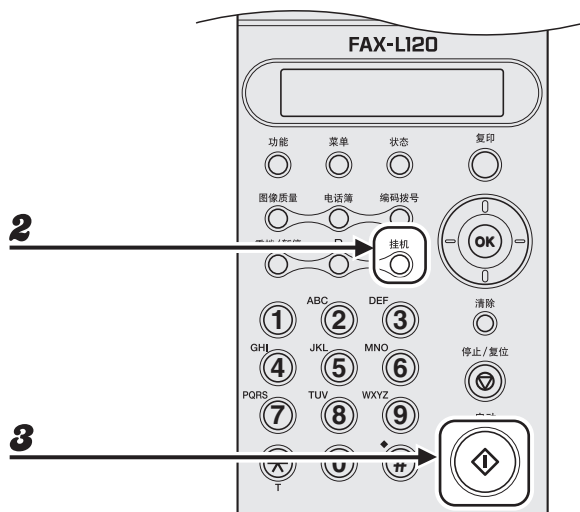

1 装入稿件。

2 拿起电话听筒，或按 [挂机]，然后拨收件人的号码。

- 您可以在操作面板或外接电话上拨号。
- 如果拨号出错，请放回听筒或再按一次 [挂机]，然后重新开始。

3 当您听到传真音时，按 [启动] 开始发送传真。

- 如果您按 [挂机] 而不用听筒，则将不能与收件人对话。
- 按 [启动] 后放回听筒。

输入暂停

当您拨打或登记海外号码时，或当您的传真机连接在电话总机（请参阅高级指南中的第 1 章：“高级传真功能”）时，请输入暂停。

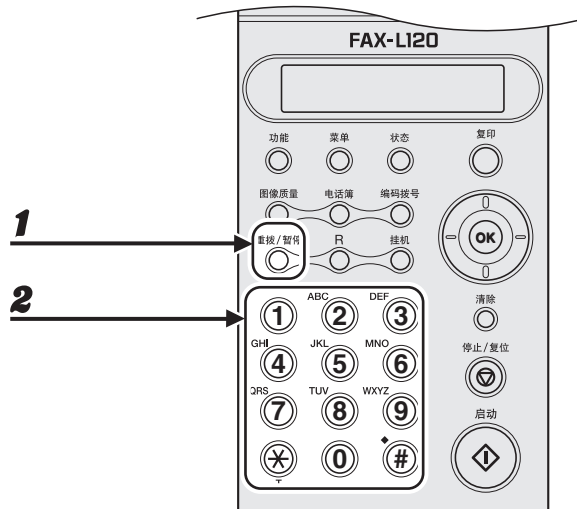

- 1** 按 [重拨 / 暂停] 在传真号码中输入一个暂停。
- 2** 用数字键继续输入传真号的其余数字。

5

接收传真

请按照下列步骤设定传真机，以便接收传真。

关于高级接收功能，请参阅高级指南中的第 1 章：“高级传真功能”。

1 进入设定菜单

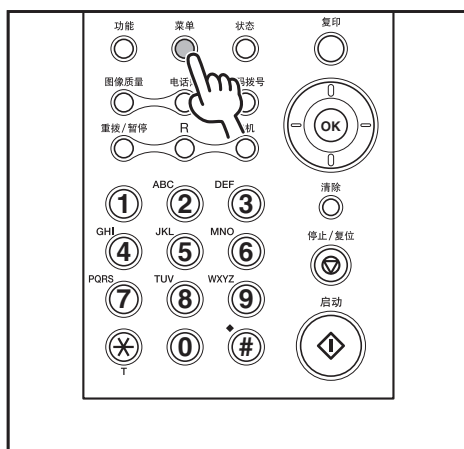

按 [菜单]。

2 进入接收模式设定

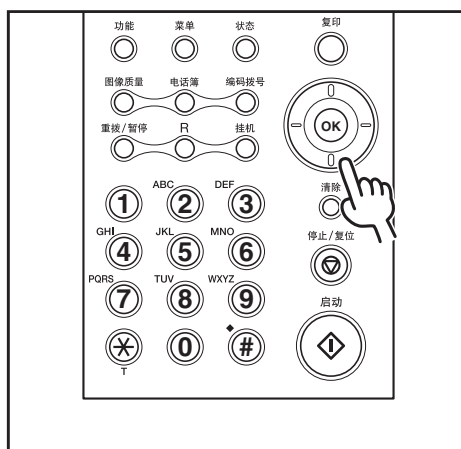

用 [上 / 下] 选择 <RX SETTING?>，然后按 [5]。

3 选择接收模式

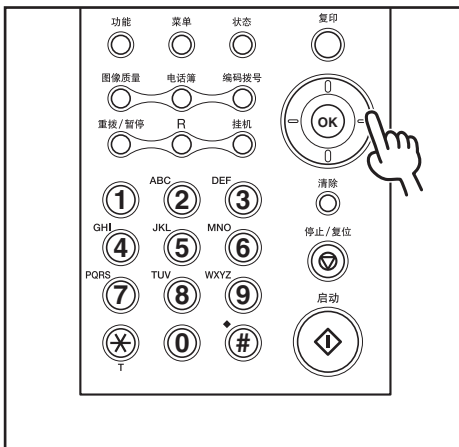

用 [左 / 右] 选择接收模式，然后按 [OK]。

<FAX/TEL>：自动在传真和语音电话之间切换。

<MANUAL>：您需手动接收传真。

<FAX ONLY>：所有来电均作为传真应答，并切断语音电话。

<AnsMode>：自动接收传真并录制语音信息。

 注意

如使用 <AnsMode> 模式，请务必在传真机上连接一部应答机。

4 退出设定菜单

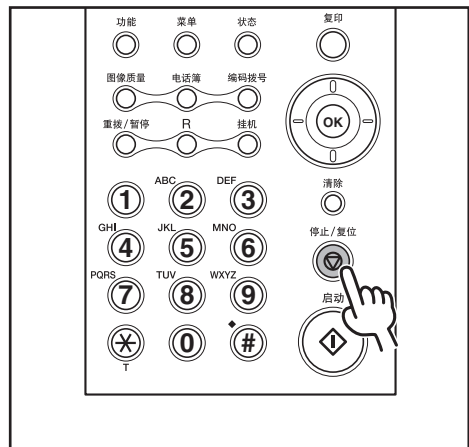

按 [停止 / 复位]。

下列情况下该怎么办……

● 您想取消接收操作：

请参阅高级指南中的第 1 章：“高级传真功能”。

6 复印

请按照下列步骤进行复印。

1 装入稿件

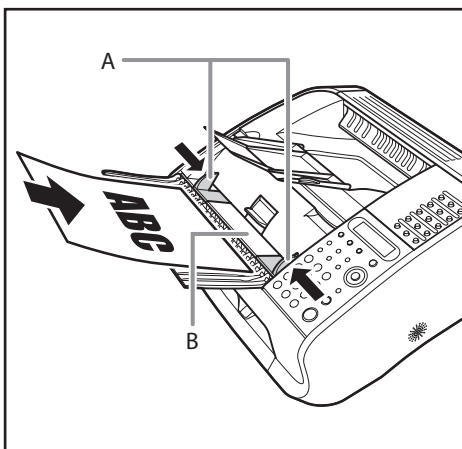

按照稿件的宽度调节稿件导向板 (A)，然后将稿件正面朝上插入 ADF (B)。

关于哪些稿件可以复印，请参见第 2 章，“稿件处理”。

2 进入复印模式

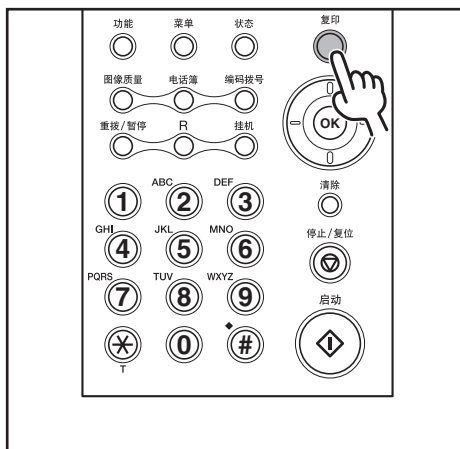

按 [复印]。

一分钟内无动作时，或按 [停止 / 复位] 后，复印模式自动复位到传真模式。

3 输入数量

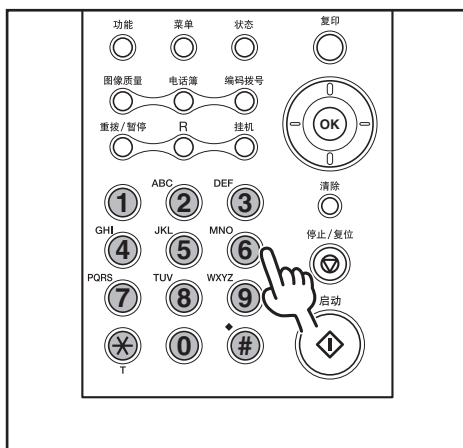

用数字键输入复印数量（最多 99 页）。如果是单页复印，请跳过此步骤。

例：



下列情况下该怎么办

- 数字输入错误：
按 [清除]，然后重新输入数字。

4 开始复印

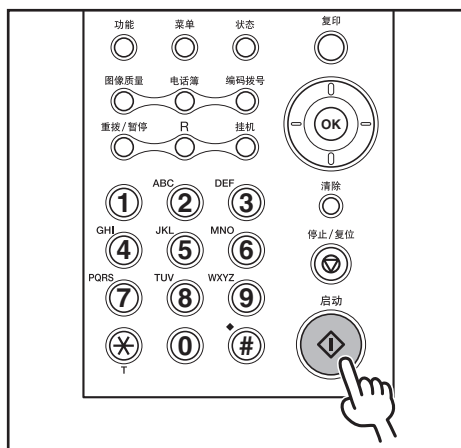

按 [启动]。

 您知道吗

- 您可以调节图像质量，浓度和缩放比率：
请参阅“扫描设定”，第 6-3 页。

下列情况下该怎么办

- 您想取消复印：
请参阅高级指南中的第 1 章：“高级传真功能”。

扫描设定

按 [启动] 开始复印之前，您可以调节扫描设定，以便能更符合待扫描稿件。这些设定是任选的，单页复印时可不必进行。

图像质量

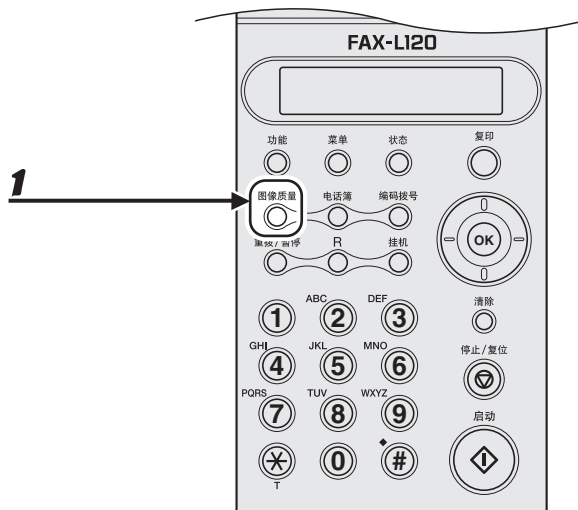

1 按 [图像质量] 选择 <TEXT> 或 <PHOTO>。

<TEXT>：用于扫描文字稿件。

<PHOTO>：用于包含小字体文字和照片的稿件。

浓度

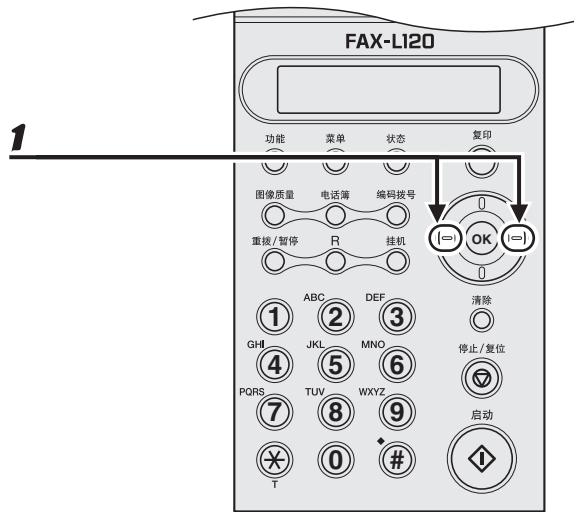

1 按 [左 / 右] 调节扫描浓度。

[右]：可获得较暗的复印件。

[左]：可获得较亮的复印件。

缩放比例

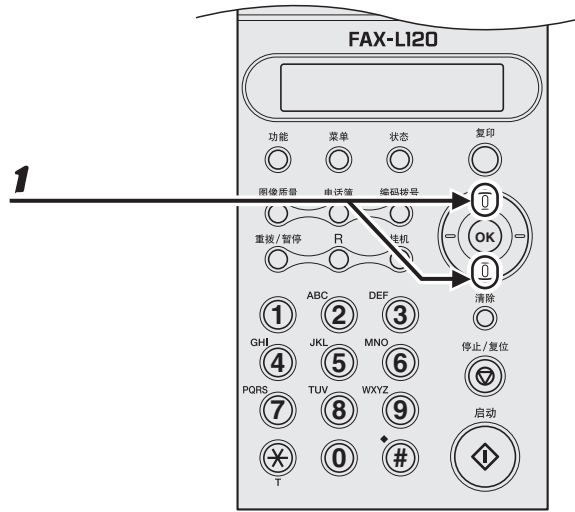

1 按 [上 / 下] 以 1% (0.01) 为单位放大或缩小复印的图像。

[上]: 最大放大到原尺寸 (1.00) 的 200% (2.00)。

[下]: 缩小到原尺寸 (1.00) 的 50% (0.50)。

7 打印（仅限 L120）

请按照下列步骤从您的计算机上打印文件。

请确保打印机驱动程序已经安装。

关于打印机驱动程序设定的详细信息，请参阅软件指南（保存在用户软件光盘中）。

1 启动打印命令

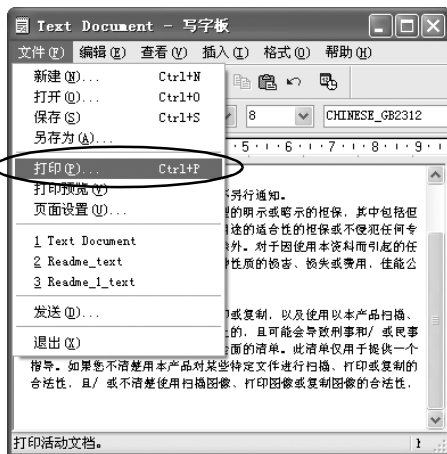

在应用程序中打开文件，然后单击 [文件]>[打印]。

2 选择打印机



选择本机的打印机图标（[Canon L120]）。

3 调节首选项



单击 [首选项] 或 [属性] 打开对话框。完成后，单击 [确定]。

4 打印文件



单击 [打印] 或 [确定]。

下列情况下该怎么办

- 您想取消打印：
请参阅软件指南中的第 2 章：“打印”。

8

保养

清洁传真机

清洁传真机前，请注意下列事项：

- 清洁传真机之前，请打印或发送完存储器中保存的稿件，然后拔下电源线。
- 务必使用软布以避免擦坏部件。
- 勿使用棉纸、纸巾或类似材料进行清洁；这些材料会粘在部件上，或产生静电。



小心

切勿使用稀释剂、苯、丙酮等挥发性液体或其它化学清洁剂清洁传真机。这些物质均会损坏传真机的部件。

外部

- 1** 从传真机上拔下电源线。
- 2** 将一块清洁、柔软、无绒毛的棉布用水或稀释的碗碟洗涤剂蘸湿，然后擦拭传真机的外部。
- 3** 待机器外表干燥后，重新连接电源线。

内部

请定期清洁传真机的打印区域，防止墨粉和纸屑积在里面。

1 从传真机上拔下电源线。

2 合上出纸盘延伸板（A），然后合上出纸盘（B）。

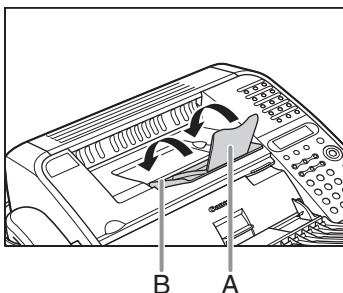

小心

出纸盘延伸板未合上的情况下，请勿合上出纸盘。

3 从开启槽（A）处打开墨盒盖。

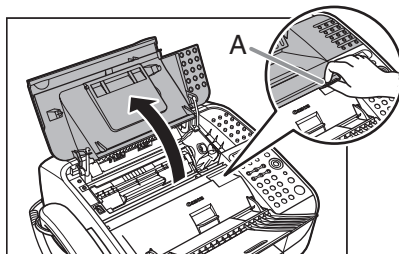

4 取出墨盒。

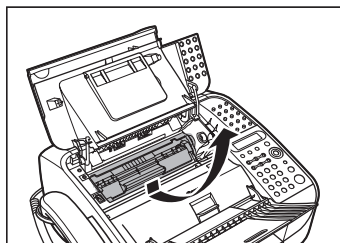

注意

- 拿墨盒时务必只握住其手柄。
- 为避免墨盒曝光，请将其放在保护袋内，或用厚布包裹。

5 用一块清洁、柔软、干燥、无绒毛的棉布擦去传真机内部的墨粉或纸屑。

⚠ 小心

- 请勿触摸定影组件 (A)，因为使用过程中它会变得很烫。
- 请勿触摸针 (B) 或电荷转移晒鼓 (C)，否则会损坏传真机。

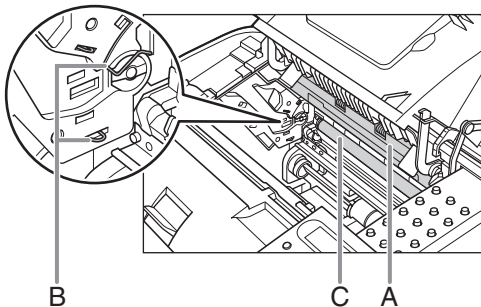

- 如果散落的墨粉接触到皮肤或衣服，请用冷水清洗。热水将会使墨粉难以洗去。

6 握住手柄拿起墨盒。

墨盒上的箭头 (A) 应对着您身体的外侧并朝下。

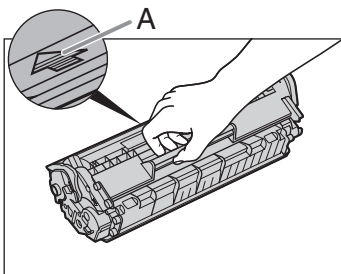

7 将墨盒插入传真机，并插到底。

将墨盒左侧的导向块 (A) 对准传真机内部的槽。

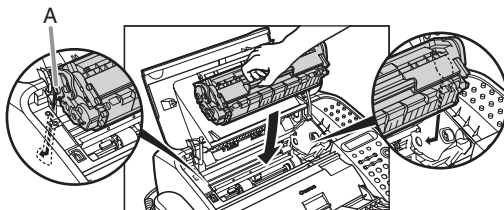

8 盖上墨盒盖。

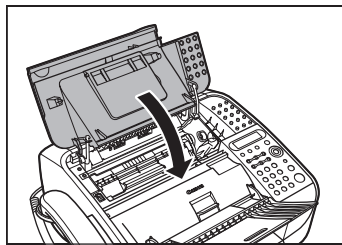

⚠ 注意

当心手指被夹住。

9 翻开出纸盘和延伸板。

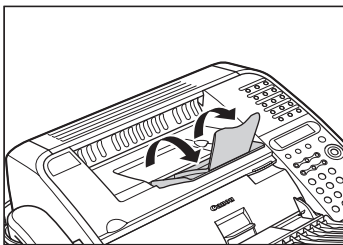

10 重新连接电源线。

扫描区域

请保持扫描区域的清洁，避免复印件或发出的传真件变脏。

1 从传真机上拔下电源线。

2 抬起纸叠盖并完全拉出。

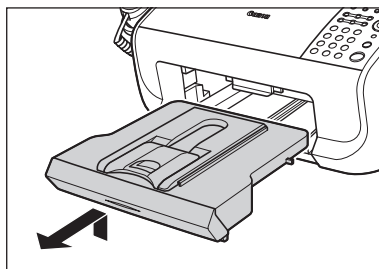

 注意

确保纸叠盖的尾部不卡住前面的纸张末端导板。

3 放下稿件输出盘槽中的扫描平台 (A)。

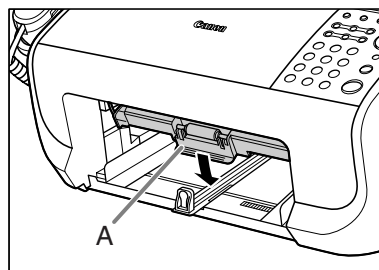

- 4** 将一块清洁、柔软、无绒毛的棉布用水蘸湿，然后轻轻地擦拭扫描玻璃（A）和白板（B）。

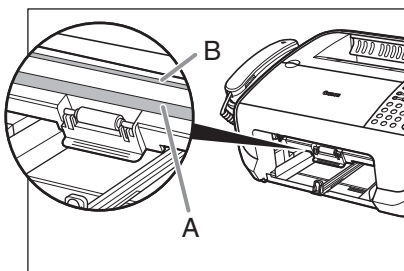

- 5** 扫描区域干燥后，将扫描平台抬到原来位置。

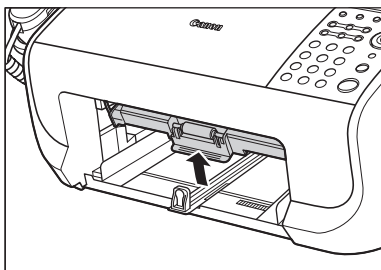

- 6** 插入纸叠盖。

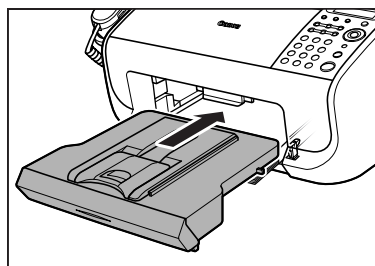

 注意

确保纸叠盖的尾部不被卡住，然后放下扫描平台。

- 7** 重新连接电源线。

更换墨盒

LCD 显示 <CHANGE TONER> 时，请摇散墨盒内的墨粉。如果此信息不消失，请换上新的墨盒。新的墨盒可以从您所在地的佳能授权经销商处购买。

摇散墨粉

- 1 合上出纸盘延伸板 (A)，然后合上出纸盘 (B)。

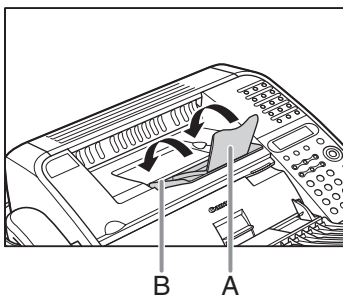

小心

出纸盘延伸板未合上的情况下，请勿合上出纸盘。

- 2 从开启槽 (A) 处打开墨盒盖。

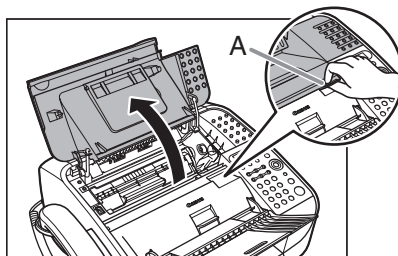

- 3 取出墨盒。

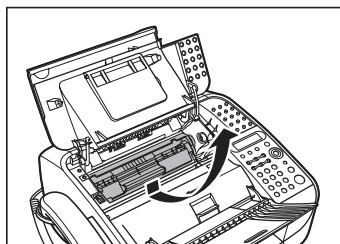



注意

拿墨盒时务必只握住其手柄。

- 4** 轻轻地摇动几次，使内部的墨粉松散。

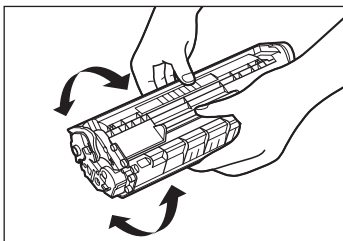

- 5** 握住手柄拿起墨盒。

墨盒上的箭头（A）应对着您身体的外侧并朝下。

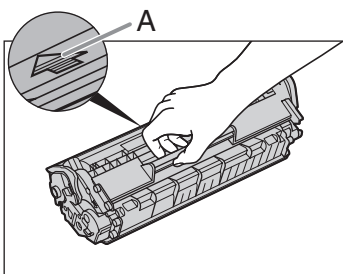

- 6** 将墨盒插入传真机，并插到底。

将墨盒左侧的导向块（A）对准传真机内部的槽。

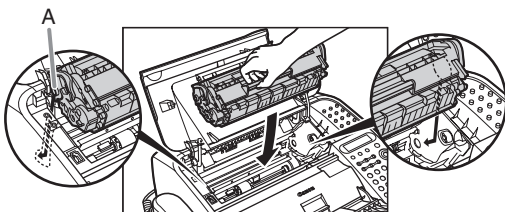

- 7** 盖上墨盒盖。

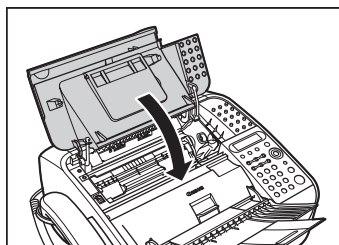

注意
当心手指被夹住。

- 8** 翻开出纸盘和延伸板。

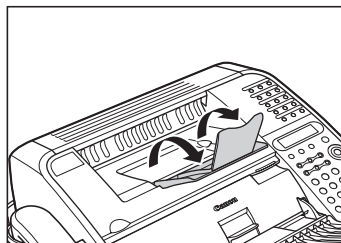

更换墨盒

回收旧墨盒时，请遵照随新墨盒附带的说明书。

- 1 合上出纸盘延伸板 (A)，然后合上出纸盘 (B)。

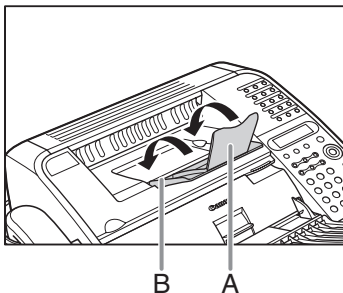

小心

出纸盘延伸板未合上的情况下，请勿合上出纸盘。

- 2 从开启槽 (A) 处打开墨盒盖。

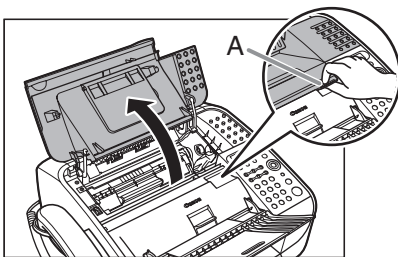

- 3 取出旧墨盒。

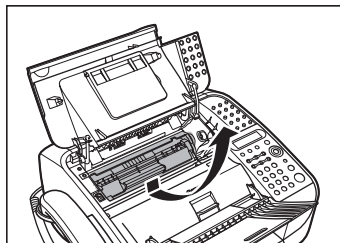

注意

拿墨盒时务必只握住其手柄。

- 4 从保护袋内取出新墨盒。

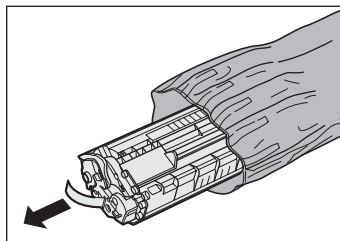

- 5** 轻轻地摇动几次，使内部的墨粉均匀分布。

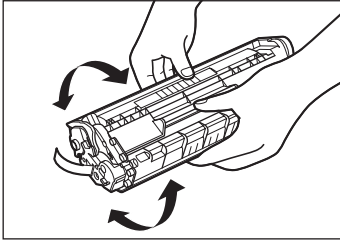

- 6** 一只手握住墨盒，另一只手彻底拉出封条。

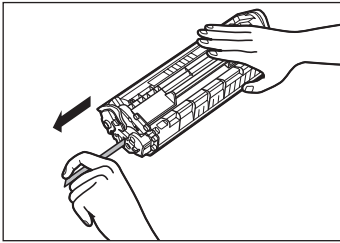

 **注意**
勿斜向拉出封条。

- 7** 握住手柄拿起墨盒。

墨盒上的箭头 (A) 应对着您身体的外侧并朝下。

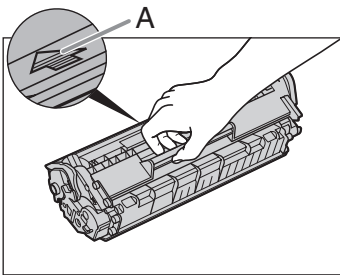

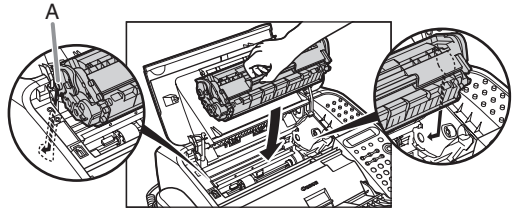

- 8** 将墨盒插入传真机，并插到底。

将墨盒左侧的导向块 (A) 对准传真机内部的槽。

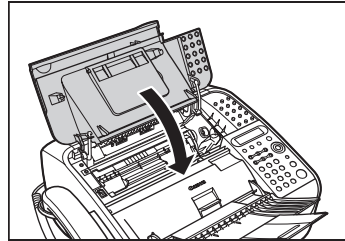

- 9** 盖上墨盒盖。



 **注意**
当心手指被夹住。

- 10** 翻开出纸盘和延伸板。

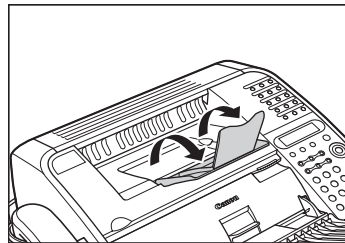

传真机搬运

远距离搬运传真机时，请完成下列步骤的工作以避免震动引起的损坏。

1 从传真机的背部拔下电源线和其它所有电线。

2 合上出纸盘延伸板（A），然后合上出纸盘（B）。

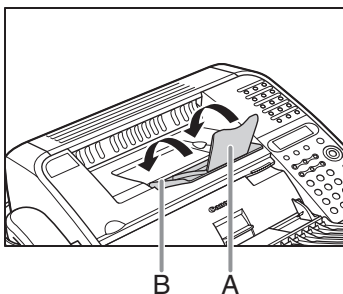

⚠ 小心

出纸盘延伸板未合上的情况下，请勿合上出纸盘。

3 从开启槽（A）处打开墨盒盖。

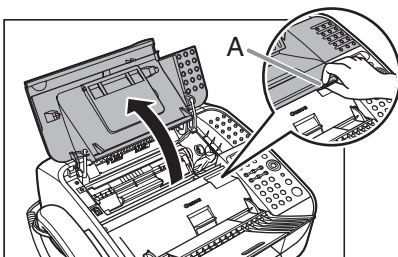

4 取出墨盒。

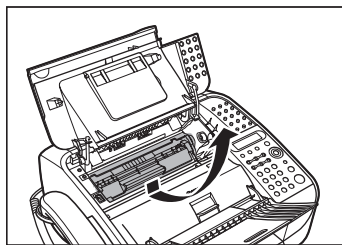

⚠ 注意

- 拿墨盒时务必只握住其手柄。
- 为避免墨盒曝光，请将其放在保护袋内，或用厚布包裹。

5 盖上墨盒盖。

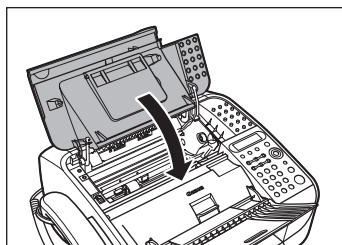

⚠ 注意

当心手指被夹住。

- 6** 推入稿件输送盘延伸板 (A)，然后合上稿件输送盘 (B)。

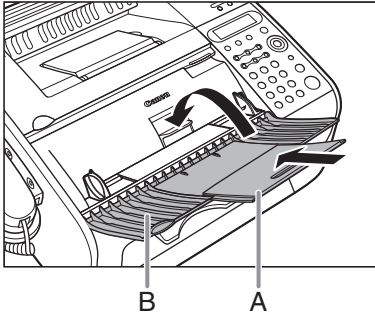

- 7** 合上稿件输出盘延伸板 (A)，然后将稿件输出盘 (B) 推入传真机。

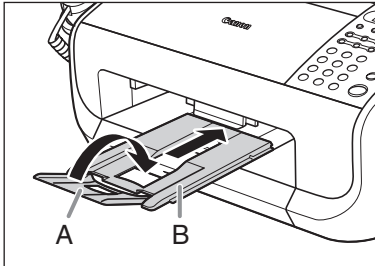

⚠ 小心

未首先拉出稿件输出盘的情况下，请勿翻开或合上稿件输出盘延伸板。

9

故障排除

清除卡纸



注意

请勿强制将稿件或纸张从传真机中拉出。请与您所在地的佳能授权经销商联系。

稿件卡纸

稿件卡在传真机中时，LCD 上会显示 <ORIGINAL DOC. JAM> 和 <REMOVE ORIG. IN ADF>。卡住的稿件可以从 ADF 或稿件输出槽中拉出。

1 抬起松纸调节杆。

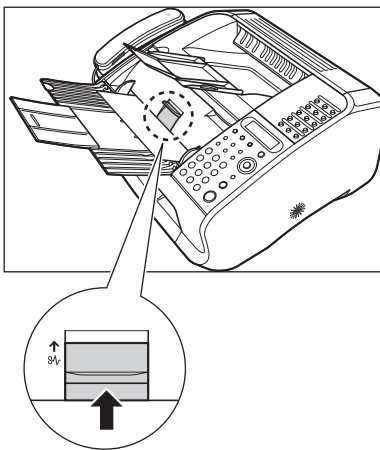

如果装入了多页稿件，请从 ADF 中取出所有的稿件。

2

抬起纸叠盖并完全拉出。

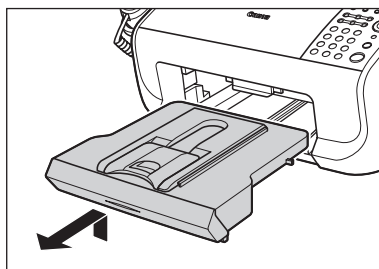

注意

确保纸叠盖的尾部不卡住前面的纸张末端导板。

- 3** 放下稿件输出盘槽中的扫描平台 (A)。

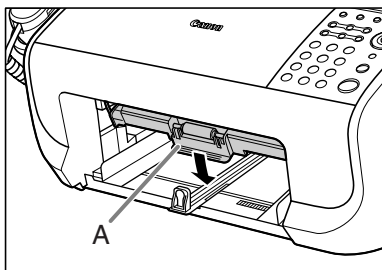

- 4** 小心地拉出卡住的稿件。

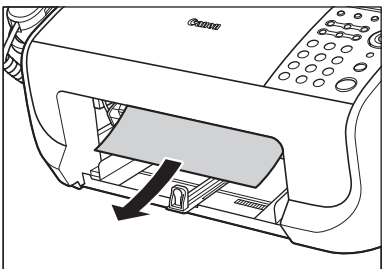

- 5** 将扫描平台抬到原位。

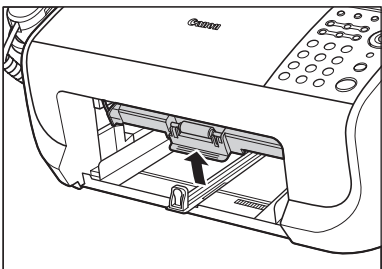

- 6** 插入纸叠盖。

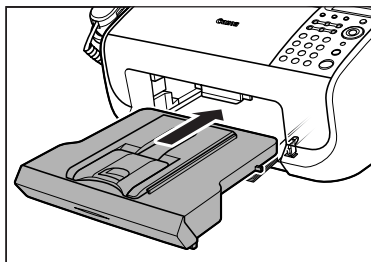

 注意

确保纸叠盖的尾部不被卡住，然后放下扫描平台。

7 将松纸调节杆压到下面。

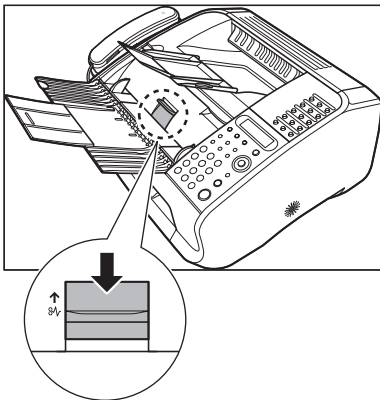

8 按 [停止 / 复位] 返回待机模式。

卡纸

纸张卡在传真机中时，LCD 上会显示 <PAPER JAM> 和 <OPEN CARTRIDGE COVER>。首先尝试从传真机内部清除卡纸，必要时再从输纸盘中清除卡纸。如果碰到重复卡纸，请检查下列事项：

- 将纸张装入传真机前，翻松纸叠，或在平坦的表面上轻击纸叠。
- 检查正在使用的纸张是否符合使用要求。（请参阅“打印介质”，第 3-1 页。）
- 确保从传真机内部清除了各种碎纸。

传真机内部

1 合上出纸盘延伸板（A），然后合上出纸盘（B）。

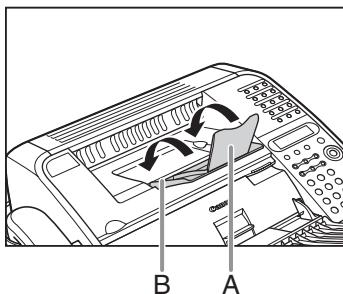

小心

出纸盘延伸板未合上的情况下，请勿合上出纸盘。

2 从开启槽 (A) 处打开墨盒盖。

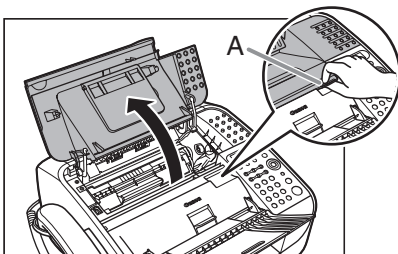

⚠️ 小心

从传真机内部清除卡纸前，务必先打开墨盒盖。

3 取出墨盒。



🔑 注意

- 拿墨盒时务必只握住其手柄。
- 为避免墨盒曝光，请将其放在保护袋内，或用厚布包裹。

4 轻轻地从传真机内拉出卡纸。

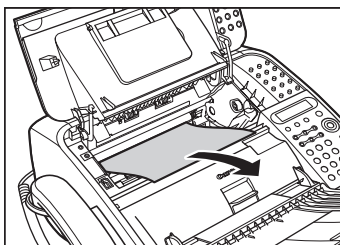

⚠️ 小心

- 请勿触摸定影组件 (A)，因为使用过程中它会变得很烫。
- 请勿触摸针 (B) 或电荷转移晒鼓 (C)，否则会损坏传真机。

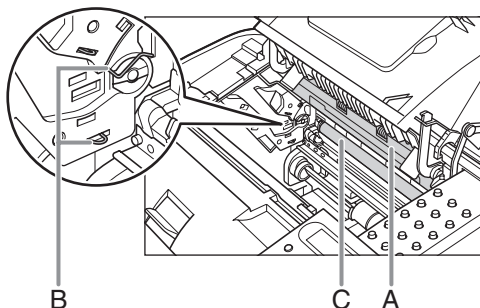

- 如果撕破纸张，请清除全部碎纸，以避免再次卡纸。
- 如果散落的墨粉接触到皮肤或衣服，请用冷水清洗。热水将会使墨粉难以洗去。

5 握住手柄拿起墨盒。

墨盒上的箭头（A）应对着您身体的外侧并朝下。

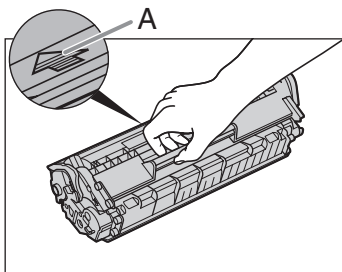

6 将墨盒插入传真机，并插到底。

将墨盒左侧的导向块（A）对准传真机内部的槽。

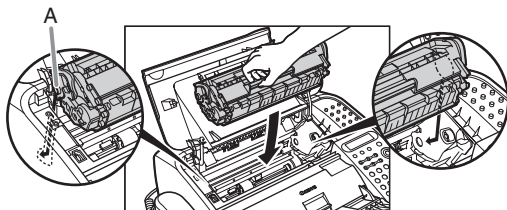

7 盖上墨盒盖。

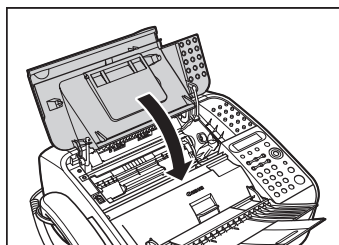

注意
当心手指被夹住。

8 翻开出纸盘和延伸板。

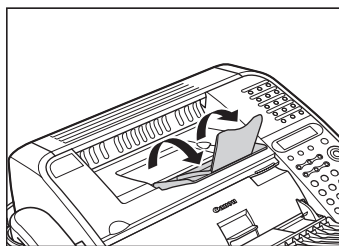

输纸盘

如果不能从传真机内部抓住卡纸，请尝试从输纸盘清除卡纸。

1 抬起纸叠盖并完全拉出。

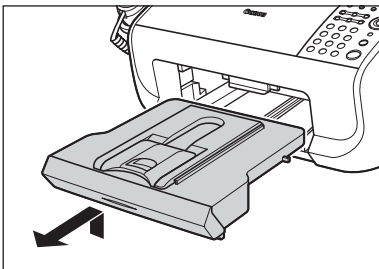

注意

确保纸叠盖的尾部不卡住前面的纸张末端导板。

2 小心地从槽中拉出卡纸。

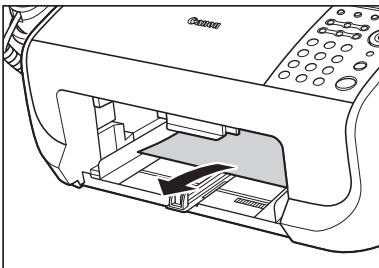

注意

如果撕破纸张，请清除全部碎纸，以避免再次卡纸。

3 插入纸叠盖。

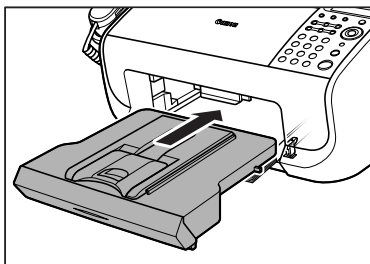

注意

确保纸叠盖的尾部不被卡住，然后放下扫描平台。

LCD 信息

LCD 显示出错信息时，请参阅下表。

信息	说明	措施
CARTRIDGE COVER OPEN CLOSE CRG. COVER	墨盒盖开着。	盖上墨盒盖。
CHECK SCAN PLATFORM	扫描平台脏了，或未设定在扫描位置。	清洁扫描区域，或将扫描平台抬到原位。
Comm. Err	通信中断了。（仅对复印模式）	重新发送传真，或要求对方重新发送传真。 与对方核实一下，他们的传真机是否正确设定在需要的功能。
COMM. ERROR (xxxx)	通信中断了。	重新发送传真，或要求对方重新发送传真。
DESTINATION SET BY MANUAL UP TO 16	为群发或查询功能手动输入了最大数量的收件人（16）。	必要时将稿件重新发送到其它收件人。
DRAM LOST	传真机开机时，存储器内的数据丢失了。	传真机会自动返回待机模式。
DUPLICATE SETTING	同一个收件人输入了两次。	选择另一个收件人。
Fax Err	电话占线，或无应答。（仅对复印模式）	检查收件人的号码是否正确，电话线的连接是否正确。

信息	说明	措施
FILE FULL/RX CANCEL	所有的内存文件都在使用，所以不能完成接收。	等待传真机完成存储器中工作，然后再试。
FILE FULL/TX CANCEL	所有的内存文件都在使用，所以发送被取消。	等待传真机完成存储器中工作，然后再试。
HANG UP THE PHONE	未放回电话听筒，或外接电话处于摘机状态。	放回电话听筒，或挂机。
LINE PROBLEM CHECK LINE	电话占线，或无应答。	检查收件人的号码是否正确，电话线的连接是否正确。
MEM. FULL/RX CANCEL	内存不足，不能完成接收。	将存储器中的稿件打印出来或删除，然后请对方重新发送传真。
MEM. FULL/TX CANCEL	内存不足，发送被取消。内存接近用完时，会有一分钟时间的作业停顿。	等待传真机发送存储器内的稿件并 / 或降低分辨率后重新扫描稿件。 按任意键并从 ADF 拿掉稿件。
NO POLL RX DOC.	异地传真机没有查询稿件。	检查电话号码，或要求对方将稿件设定为查询。



信息	说明	措施
NO RELAY FUNCTION	异地传真机不支持转发功能。	勿用转发功能发送传真。
NO TONER CARTRIDGE PUT IN CARTRIDGE	传真机未安装墨盒。	安装墨盒。
NOT AVAILABLE	此型号传真机上不存在所选的设定。	勿使用此设定。
NOT REGISTERED	所选的快速拨号键或编码中未登记收件人。 按 [电话簿] 时, 尚未为快速拨号登记收件人。 按 [重拨 / 暂停] 时尚未拨号。	选择一个登记过的按键或编码。 为快速拨号登记收件人。 先完成拨号后才可以按 [重拨 / 暂停]。
ORIGINAL DOC. JAM REMOVE ORIG. IN ADF	发生稿件卡纸。	清除卡住的稿件。
PAPER EMPTY LOAD PAPER (纸张尺寸)	纸张用完了, 或输纸盘中发生卡纸。	装入纸张, 或清除卡纸, 然后按 [停止 / 复位]。
PAPER JAM OPEN CARTRIDGE COVER	发生卡纸。	清除卡住的纸张。
PAPER SIZE ERROR CHK PAPER SIZE	装入传真机的纸张的尺寸不符合纸张尺寸设定。	装入正确尺寸的纸张, 或改变纸张尺寸设定。
PRN Err	个人计算机的数据未进行打印。	检查软件的安装是否正确, 或打印机电缆的连接是否正确。

信息	说明	措施
REDIAL ALL FAILED	所有重拨均失败。	检查收件人的号码是否正确，电话线的连接是否正确，然后重试。
SAME GROUP DIAL KEY	所选的单触式快速拨号键已被用作它被分配到的群组拨号键。	选择另一个单触式快速拨号键。
SET DOCUMENT	按 [启动] 时，传真机上未装入稿件。（仅对复印模式）	装入稿件。
SET DOC.	按 [启动] 时，传真机上未装入稿件。（仅对传真模式）	装入稿件。
SUB OR PWD ERROR	异地传真机未设定子地址和 / 或密码。	请对方在他们的传真机上设定一个子地址和 / 或密码。
SYSTEM ERROR (Exxx)	发生了系统错误。<xxx> 将是一个三位数的代码，表示一种特定类型的错误。	拔掉传真机的电源线。等待至少五秒钟，然后重新连接电源线。若信息不消失，请与您所在地的佳能授权经销商联系，或拨打佳能服务热线。
THE PARTY IS FULL	为群发或查询功能输入了最大数量的收件人（131）。 群组拨号的单触式快速拨号键中登记了最大数量的收件人（50）。	必要时将稿件重新发送到其它收件人。 为群组拨号登记一个不同的单触式快速拨号键。

信息	说明	措施
TONER IS OUT CHANGE TONER	墨粉已用完。	安装新墨盒。
WRONG NUMBER SET	在日期和时间设定中输入了一个无效的数字。	输入一个正确的日期或时间。
WRONG PASSWORD	输入了错误的密码。	输入正确的密码。

错误代码

错误代码是发生错误时显示在发送结果报告或接收结果报告底部的四位数代码。

SESSION	FUNCTION	NO.	DESTINATION STATION	DATE	TIME	PAGE	DURATION	MODE	RESULT
0001	TX	001	WEST-1 55555555	06.MAY	16:00	002	00h01min21s	G3	STOP
			00A0 TX CANCEL						

错误代码

关于发送结果报告和接收结果报告的详细信息，请参阅高级指南中的第 3 章：“报告和清单”。

各错误代码，请参阅下表。

错误代码	说明	措施
0001	发送方正在使用的传真机可能不是 G3 传真机。	确保发送方的传真机与您的传真机兼容。
0070	在传真机上手动取消了接收操作。	必要时请发送方重新发送稿件。
0071	传真机的存储器已满。	打印、发送或删除存储器中保存的稿件。



错误代码	说明	措施
0080	收件人的传真机在 35 秒钟内无响应。	重新发送稿件。要求对方检查传真机情况。如果您正在拨打海外的号码，请在号码中加入一个空格。
008D	收件人的传真机纸张用完了。	要求收件人在他们的传真机上装入纸张。
00A0	在传真机上手动取消了发送操作。	必要时重新发送稿件。
00A1	发生稿件卡纸。	清除卡住的稿件。
00FF	所有重拨均失败。	检查收件人的号码是否正确，电话线的连接是否正确，然后重试。

如果发生断电

如果发生断电，传真机的功能将受到如下限制：

- 视电话的种类，您可能无法拨出电话。
- 您可以通过电话听筒或连接到传真机的电话接收来电。
- 您无法发送、接收或复印稿件。

如果因突然断电或电源线的意外断开而使传真机断电，则存储器中保存的接收稿件可能丢失。如果发生这种情况，则在电源恢复后 LCD 上会显示 <DRAM LOST>，且传真机会自动打印一个遗失报告（除非墨盒空了，或传真机上无纸张）。此报告上列出因断电而从存储器丢失的稿件（最近 60 次处理中所接收的）。

如果您无法解决问题

如果参考了本章内容后仍无法解决问题，请与您所在地的佳能授权经销商联系。与佳能联系时，请准备好下列信息：

- 产品名称（FAX-L100 或 FAX-L120）
- 系列号（位于传真机背面的标签上）
- 购买地点
- 问题性质
- 为解决问题曾采取的措施，获得怎样的结果



小心

如果传真机发出奇怪的声音，冒烟或发出异味，请立即拔下电源线，然后与您所在地的佳能授权经销商联系。勿尝试自行拆解或修理传真机。



注意

尝试自行修理传真机会使您失去有限保修的权利。

10

传真机设置

传真机设置

您可以从设定菜单调节传真机设定，以自定传真机的工作方式。若要查看当前设定的清单，请打印出 Machine Status List（传真机状态报告）。

打印 Machine Status List（传真机状态报告）

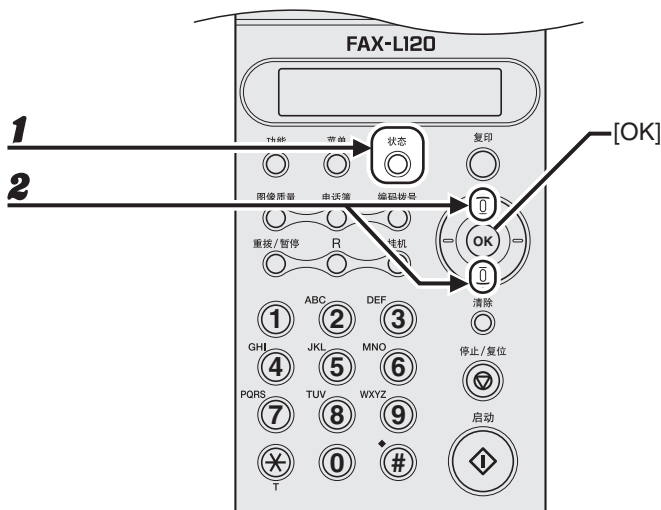

1 按 [状态]。

2 用 [上/下] 选择 <PRINT REPORT?>，然后按 [OK]。

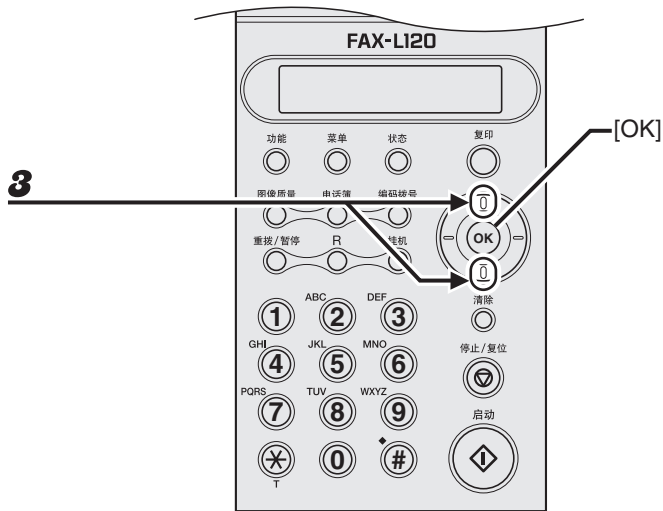

3 用 [上 / 下] 选择 <MACHINE STATUS?>, 然后按 [OK]。

进入设定菜单

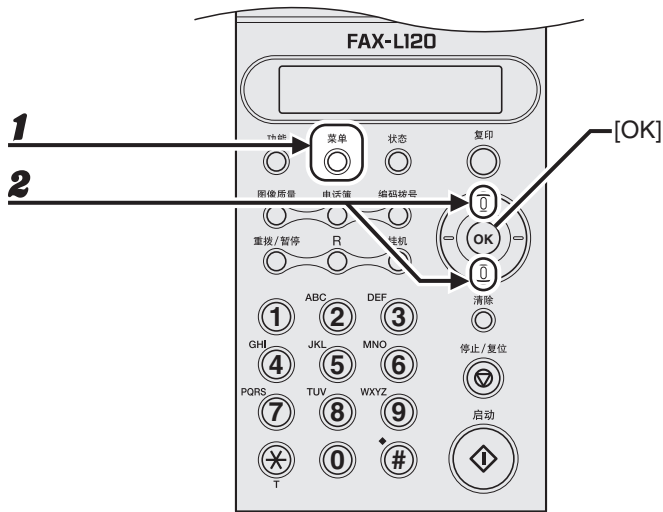

1 按 [菜单]。

2 用 [上 / 下] 选择需要的菜单，然后按 [OK]。

<MACHINE SETTING?>
<PAPER SOURCE SETUP?>
<TEL REGISTRATION?>
<TX SETTING?>
<RX SETTING?>
<COMM. SETTING?>
<REPORTING SETTING?>
<USER SETTING?>

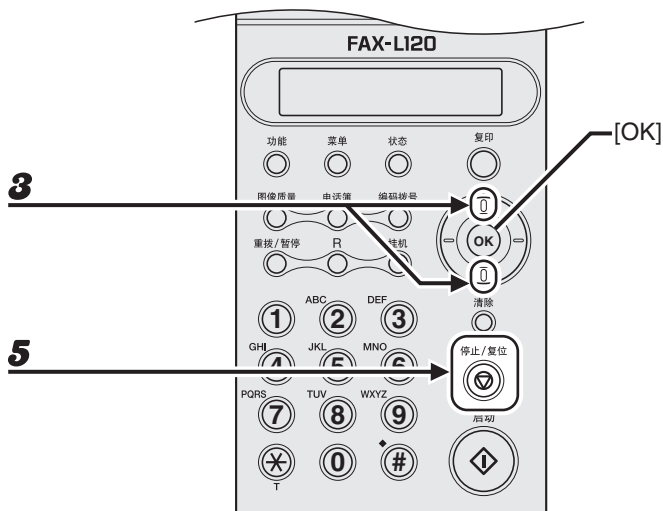

- 3** 用 [上 / 下] 选择需要的设定项目，然后按 [OK]。
- 4** 若要登记设定或进入设定子项目，按 [OK]。
- 5** 完成后，按 [停止 / 复位] 返回待机模式。

设定菜单

MACHINE SETTING (传真机设定)	
设定项目	说明
1 TONER SAVING	设定是否节约使用墨粉。
2 TONER EMPTY STOP	设定是否在墨粉用完后停止打印。
3 LANGUAGE	设定 LCD 的语言。(请参阅入门指南中的“连接电源线和选择语言和国家”。)
4 BUZZER VOLUME	设定传真机提示音的音量。分四级。
CALLING	设定来电音量。
KEY	设定键盘音量。
ALARM	设定报警音量。
LINE VOL	设定线路监视器的音量。
5 DAYLIGHT SAVING	设定是否采用夏令时。
6 COUNTRY	设定国家名称。(请参阅入门指南中的“连接电源线和选择语言和国家”。)

PAPER SOURCE SETUP (纸张设定)	
设定项目	说明
1 CASSETTE PAPER	设定纸张类型和尺寸。(请参阅“设定纸张类型和尺寸”，第 3-8 页。)

TEL REGISTRATION (电话注册)	
设定项目	说明
1 1-TOUCH SPD DIAL	为单触式快速拨号登记收件人的姓名、号码、子地址和密码。(请参阅“注册单触式快速拨号”,第4-7页。)
2 CODED DIAL	为编码式快速拨号登记收件人的姓名、号码、子地址和密码。(请参阅“注册编码式快速拨号”,第4-15页。)
3 GROUP DIAL	为组拨号登记多个收件人。(请参阅“注册组拨号”,第4-22页。)

TX SETTING (发送设定)	
设定项目	说明
1 SCAN CONTRAST	设定扫描对比度。(请参阅“对比度”,第4-3页。)
2 IMAGE QUALITY	设定默认图像质量。(请参阅“图像质量”,第4-4页。)
3 HEADER	设定是否在各发送页面上显示页眉。
4 AUTO REDIAL	设定自动重拨的次数和间隔时间。(请参阅高级指南中的第1章:“高级传真功能”。)



RX SETTING (接收设定)	
设定项目	说明
1 MEMORY RX MODE	设定是否将接收的传真保存在存储器中，何时保存。必要时采用密码保护。(请参阅高级指南中的第1章：“高级传真功能”。)
2 INCOMING RINGS	设定回电前传真机是否振铃，振铃几次。
3 REDUCTION RX	设定传真页大于所装纸张尺寸时是否缩小或截去图像。
ON	缩小图像以符合所装纸张的尺寸。
OFF	保持图像的原尺寸。
CUT	截去图像。
4 RX PRINT	设定在打印前将所有传真页保存到存储器中，还是接收一页打印一页。
MEMORY RX	所有稿件都收到后再开始打印。
PRINT RX	接收一页，打印一页。
5 RX MODE	设定传真接收模式。(请参阅高级指南中的第1章：“高级传真功能”。)
6 FOOTER	设定是否在接收到的传真上插入页脚，以显示传真机的传真号和发件人的信息。
7 RX RESTRICTION	设定是否拒收来自未经快速拨号登记的号码的来电。(请参阅高级指南中的第1章：“高级传真功能”。)
8 REMOTE RX	设定是否通过电话听筒或电话远距离接收传真。(请参阅高级指南中的第1章：“高级传真功能”。)

COMM. SETTING (一般设定)	
设定项目	说明
1 TEL LINE TYPE	设定电话线路类型。(请参阅入门指南中的“设定电话线路类型”。)
2 PSTN/PBX	设定电话系统。
PSTN	将传真机设定为可以连接外线。
PBX	将传真机设定为可以连接至电话总机。(请参阅高级指南中的第1章：“高级传真功能”。)

REPORTING SETTING (报告设定)	
设定项目	说明
1 ACTIVITY REPORT	设定是否自动打印作业报告。(请参阅高级指南中的第3章：“报告和清单”。)
2 TX RESULT REPORT	设定是否自动打印发送结果报告。(请参阅高级指南中的第3章：“报告和清单”。)
3 RX RESULT REPORT	设定是否自动打印接收结果报告。(请参阅高级指南中的第3章：“报告和清单”。)

USER SETTING (用户设定)	
设定项目	说明
1 DATE&TIME	设定传真机时间和日期。(请参阅入门指南中的“登记发件人信息”。)
2 USER FAX NO.	设定传真机的传真号。(请参阅入门指南中的“登记发件人信息”。)
3 USER NAME	设定用户名称。(请参阅入门指南中的“登记发件人信息”。)

 注意

有些设定可能不存在，这取决于您在哪个国家购买了传真机。

11 附录

规格

一般项目	
● 类型	个人台式机
● 电源	- 200–240 V - 50/60 Hz
● 功耗	最大 700 W（复印时）
● 预热时间	约 12 秒钟
● 重量	约 9.2 kg（包括组件）
● 尺寸	纸盘打开时：484 mm（宽）x 580 mm（深）x 326 mm（高） 纸盘合上时：484 mm（宽）x 386 mm（深）x 221 mm（高）
● 安装空间	484 mm（宽）x 580 mm（深）x 326 mm（高）（包括电话听筒）
● 环境条件	- 温度：15°C–30°C - 相对湿度：10%–80% RH
● 显示语言	英语 / 德语 / 法语 / 西班牙语 / 意大利语 / 瑞典语 / 挪威语 / 荷兰语 / 芬兰语 / 丹麦语 / 葡萄牙语 / 捷克语 / 斯洛文尼亚语 / 匈牙利语 / 俄语
● ADF 容量	» 第 2-1 页。
● 打印区域	» 第 3-2 页。
● 扫描区域	» 第 2-2 页。

传真	
● 可用线路	公共开关电话网络 (PSTN) *1
● 兼容性	G3
● 数据压缩方法	MH, MR, MMR
● 调制解调器速度	33600/31200/28800/26400/24000/21600/19200/16800/ 14400/12000/9600/7200/4800/2400 bps 自动切换
● 发送速度	速率为 33.6 Kbps, 以 ECM-MMR 方法从存储器发送时约 为 3 秒 / 页 *2
● 发送 / 接收内存	约 340/346 页 *2



传真

● 传真分辨率	- STD: 8 像素 / mm x 3.85 线 /mm - FINE: 8 像素 / mm x 7.7 线 /mm - S-FINE: 8 像素 / mm x 15.4 线 /mm
● 拨号	- 快速拨号 单触式快速拨号 (15 个地址) 编码式快速拨号 (100 个地址) 群组拨号 (最多 50 个地址) - 普通拨号 (用数字键) - 自动重拨 - 手动重拨 - 暂停键 - 重拨键 - R 键
● 网络	- 连续发送 (最多 131 个地址) - 自动接收 - 自动传真 / 电话切换 - 定时发送 - 查询发送 - 查询接收 - 通过电话远距离接收 (默认 ID: 25) - 无振铃接收 - ECM 无效 - 作业报告 (每隔 60 次处理之后) - 非输出报告 - TTI (发送端标识)

复印	
● 扫描分辨率	300 x 300 dpi
● 打印分辨率	600 x 600 dpi
● 放大 / 缩小	0.50 (50%) --2.00 (200%) , 以 0.01 (1%) 为单位
● 复印首页所需时间	约 23 秒钟
● 复印速度	约 12 页 / 分钟 (A4 纸)
● 复印数量	最多 99 份

电话	
● 连接	<ul style="list-style-type: none"> - 电话听筒 - 外接电话 / 应答机 (CNG 检测信号) / 数据调制解调器

打印	
● 打印方法	静电复印方法（按需定影）
● 纸张处理	自动进纸
● 纸张尺寸和重量	» 第 3-1 页。
● 打印速度	请参阅“复印速度”，第 11-4 页。
● 打印宽度	206 mm
● 分辨率	600 x 600 dpi
● 色调数量	256
● 打印墨盒	» 第 1-7 页。
● 墨粉节约功能	约减少 30% 的墨粉消耗量

*1 按电话线状况而定，公共开关电话网络（PSTN）目前可支持 28.8 Kbps 或较低的调制解调器速度。

*2 基于 ITU-T 一号标准图表，标准模式。

 注意

规格若有变更，恕不另行通知。

A

A4 3-1
ADF 1-1, 2-3

B

保养 8-1
[编码拨号] 键 1-3, 4-28
编码式快速拨号 4-6
 编辑 4-18
 登记 4-15
 登记删除 4-21
 使用 4-28

C

[菜单] 键 1-3
菜单
 键 10-3
 进入 10-3
操作面板 1-1, 1-3
插口
 电话听筒 1-2
 电话线 1-2
 外接设备 1-2
CHANGE TONER 信息 8-6
[重拨 / 暂停] 键 1-3
传真机搬运 8-10
传真机设置 10-1
出纸盘 1-1
出纸盘延伸板 1-1
COMM. SETTING 10-8
错误代码 9-12

D

待机模式 1-5
 传真 1-5
 复印 1-5
单触式快速拨号 4-6
 编辑 4-11
 登记 4-7
 登记删除 4-14
 使用 4-27
单触式快速拨号键 1-3
打印 7-1
打印区域 3-2
[电话簿] 键 1-3
电话听筒 1-2, 1-6, 4-29
电话听筒插口 1-2
电话听筒托架 1-2
电话线插口 1-2
电源插座 1-2
对比度 4-3

F

法律文件纸张 3-1
发送传真 4-1
复印 6-1
[复印] 键 1-3

G

稿件
 导板 2-3
 卡纸 9-1
 扫描区域 2-2
 要求 2-1
 装入 2-3
稿件导向板 1-1
稿件输出盘 1-1
稿件输出盘延伸板 1-1



稿件输送盘 1-1
稿件输送盘延伸板 1-1
更换墨盒 8-8
[功能] 键 1-3
[挂机] 键 1-3, 4-29
规格 11-1
 传真 11-2
 打印 11-5
 电话 11-4
 复印 11-4
 一般项目 11-1
故障排除 9-1

J

接收传真 5-1

K

开启槽 1-1
卡纸
 传真机内部 9-3
 稿件 9-1
 输纸盘 9-6
 纸 9-3
快速拨号 4-6
快速拨号登记 4-6

L

LCD 1-3, 1-5
 信息 9-7

M

MACHINE SETTING 10-5
Machine Status List 10-1
密码 4-6
墨盒 1-7
墨盒盖 1-1
墨盒
 更换 8-8

N

浓度 6-4

O

[OK] 键 1-4
OPEN CARTRIDGE COVER 信息 9-3
ORIGINAL DOC. JAM 信息 9-1

P

PAPER SOURCE SETUP 3-8, 10-5
PAPER JAM 信息 9-3

Q

[启动] 键 1-4
[清除] 键 1-4
清洁传真机
 内部 8-2
 扫描区域 8-4
 外部 8-1
群组式拨号 4-6
 编辑 4-24
 登记 4-22
 登记删除 4-26
 使用 4-27

R

REMOVE ORIG. IN ADF 信息 9-1
REPORTING SETTING 10-8
[R] 键 1-3
如果发生断电 9-14
如果您无法解决问题 9-15
RX SETTING 10-7

S

扫描区域 2-2
扫描设定
 复印 6-3
 传真 4-3
[上/下] 键 1-4

设定菜单 10-5

设定纸张类型和尺寸 3-8

使用快速拨号功能 4-27

手动发送 4-29

数字键 1-3

松纸调节杆 1-1

缩放比例 6-5

T

TEL REGISTRATION 10-6

[停止 / 复位] 键 1-4

[T] 键 1-3

图像质量

 复印 6-3

 传真 4-4

[图像质量] 键 1-3

TX SETTING 10-6

U

USB 端口 1-2

USER SETTING 10-9

W

外接设备插口 1-2

X

信封

 装入 3-4

信纸 3-1

Y

摇散墨粉 8-6

Z

纸叠盖 1-1

纸张

 打印区域 3-2

 卡纸 9-3

 使用原则 3-3

 要求 3-1

 装 3-4

纸张来源设定 3-8

装入

 稿件 2-3

 信封 3-4

 纸 3-4

[状态] 键 1-3, 10-1

[左 / 右] 键 1-4

子地址 4-6

组成部分 1-1

自动输稿器 1-1





佳能（中国）有限公司

地址：北京市朝阳区光华路1号北京嘉里中心北楼15层

佳能（中国）有限公司 北京分公司

地址：北京市朝阳区光华路1号北京嘉里中心南楼10层

电话：(010)85298488 邮政编码：100020

佳能（中国）有限公司 上海分公司

地址：上海市淮海中路381号中环广场18层

电话：(021)63916500 邮政编码：200020

佳能（中国）有限公司 广州分公司

地址：广州市天河区体育东路160号12层

电话：(020)38771918 邮政编码：510620

热线中心电话：全国（香港，澳门和台湾除外）：95177178（支持手机拨打）

欢迎访问佳能（中国）主页 <http://www.canon.com.cn>

CHINA